

A Coruña

Ferrol

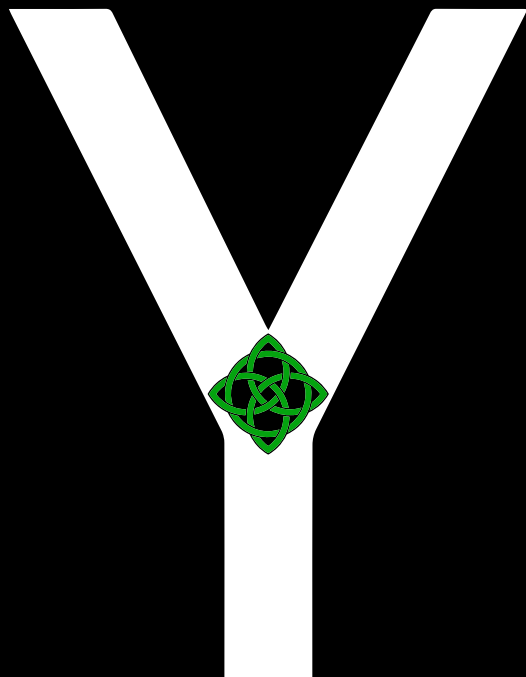

Compostela

Кельмкве
Камуро

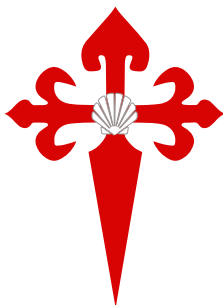

**A Coruña - Ferrol
Compostela**

Кельмские Камуно

СОДЕРЖАНИЕ

ЧАСТЬ 1.

1: Повести о Благородной Тропе.	5
2: Слова, сюжеты и концепции в зеркале Слова.	10
3: Кельтское Камино?	15
4: Кто в Камино?	21
5: Тропа с Севера. Значит — на Юг.	25
6: Кельтские извивы.	28
7: Железо: выход на позицию. Ferrol.	32
8: Ferrol – Fena. Кельтский Крест Туата Де Дананн.	38
9: Fene – Pontedeume: Башня двух Пентаграмм.	50
10: Pontedeume – Betanzos: круг ночи и дня.	64
11: Betanzos – A Rúa. Вепрь и Медведь или Турх Труйт?	122
12: A Rúa – Sigüeiro. Околоалхимические штудии геральдики Andrade.	134
13: Из Sigüeiro в Звёздное Поле. Крест и Вепрь.	143
14: Santiago de Compostela: ажурная фиксация Стеклянного Перегрино.	153
15: Белый противоречиверс: Братство Камино.	161
16: Compostela. На Пути от Мамая к Рыцарству.	172

ЧАСТЬ 2.

1: Звёздная Сеть Камино (часть 1).	195
2: Звёздная Сеть Камино (часть 2).	202
3: Звёздная Сеть Камино (3 часть).	208
4: A (La) Soçuña и Кельтское Камино.	215

	5: A Coruña: Вознесённое Серебро Farum Brigantium.	220
	6: A Coruña: Крест Рыцарства.	228
	7: A Coruña – Cambre – Tabeaio: Тамплиеры Незримых Дорог.	235
	8: В Hospital da Bruma. Языки и Вино.	254
	9: Рыцарскими Тропами Камино: в Sigüeiro.	260
	10: Santiago de Compostela. Созерцание Храмов: Поле и Звёзды.	269
	11: В Negreira: Созвездие Триады.	283
	12: В Santa Mariña. Идя по следу Пентаграммы.	294
	13: Через Dumbria: тёмной затаённостью к Белопенному Атлантису.	303
4	14: К Мухía. Империя Камино.	314
	15: Мухía – Compostela. Фиксация Светил.	332
	16: Campo Stella: Яблочное Polaris.	359
	«У»: Послесловие. Улицы Сантьяго де Компостелы.	361
	«W»/«V»:Послесловие. Notre-Dame. Betanzos/A Coruña. ...	370
	Печать Кельтских Камино.	405



ЧАСТЬ 1.

1: ПОВЕСТИ О БЛАГОРОДНОЙ ТРОПЕ.

Провинциальный городок, ловко спрятанный в некую чашу холмов. Две маленькие, грязно-исчезающие, реки: они, в связи с определёнными нуждами поселян, порою, становятся прудами. Ивы, над процветшей водой... ленивые жесты листвы, шуршания октября, первые снега снова проявленной белизны.

Тульчин.

Тульчин...

Золотые липы июньской жары, грозы и молнии одного лета... первая любовь. Школьные годы, когда, волею множества схождения, мне хорошо и привольно. Блаженно. Легко.

Запад.

Я ходил в западную сторону, довольно рано осознав её такую специфику: огромное и почему-то устало-жаркое солнце, ныряло за поля. В пыль. В проселки. В небольшие посадки, тогда воспринимаемые нами как леса.

Ходил по центральной улице, где всё было знакомо, где мещанский универсум представлял не только универсамом, но и кинотеатром, школой, магазинами, автобусной, больницей и кладбищем напротив оной.

Были походы и на восток: идти так было что ли более томно, как-то расплавлено, мягко и в детское забытьё.

Я рано заметил, что магистраль Тульчина составляли именно Восток и Запад, что разные смыслы таили вроде бы похожие деревья, что красное и усталое солнце шептало некой исполненностью.

Мне хорошо было в Тульчине.

Очень хорошо.

Крест Мира сходилась там. Дрожал тёплый воздух, веяли свежие сквозняки, прорывался запах акации, в своё время.

В своё время...

Странная нить нашей судьбы. Странно, что зеркало отражает всё то же, но перевёрнуто: левое и правое сходятся встречно открытыми дверьми.

И вот, уже чуть более года живу на самом самом крайнем Западе. Прямо у Атлантического Океана.

Сюда, вон за тот остров, садится уставшее солнце.

Впрочем, здесь интонации иные: неисчислимы волны, неисчислимо раз, бьют в берег. Зеркалят Восток. Ибо только в Западном отражении познает себя Восточная мудрость.

Тоledo и Иерусалим расположены на различных страницах книжного разворота: их отверстие (одно на двоих) оставила, прошившая фолиант Звезда. Ещё тогда, когда он был закрыт.

Чудится мне, что пасторально-незаметный Тульчин прилетел где-то, почти невидимой запятой, ближе к корешку, к сердцевине, книжного переплета.

Книги тоже закрывают свои крылья... и, распластывают их, когда ковёр-самолёт ситуации врат несёт очередного читателя на поля воображения.

Детская непосредственность. Она может обозначить фиксированную нейтральность, тем не менее, полную потенции к умножению. Я очень хорошо знал её, а она — меня. Мягкое и тёплое свечение, наполняющее и ведущее плоть тела, имеющего обозначением имя моё, шло то на Запад, то на Восток. Оно вбирало в себя разговоры фоновых шумов, запоминало расплавы, которые репрезентировали срез духа конкретного времени, через влажные ресницы смотрело на прохладный свет мерцающих звёзд.

Утро, — то ленивое и ещё в паутине сладкой дрёмы, то — свежее и открытое, отворяло ворота в дневные перипетии: почему-то 16.00 было особым временем для меня-школьника, некая субботняя чистота распознавалась в объёме сём. Далее, роса подсыхала, ломаясь на изгибе 17.00 и окончательно поворачивая на Запад после 19.00. Впрочем, 20.00 странно, подобно отражению Иерусалима в Тоledo, замыкало душевное чувство опять на простоту 16.00...

Северная нота ассоциировалась со старым советским ковром на стене: она пласталась справа от западного окна,

отражая истомную тщету на очередное четверостишие повторяющегося шаблона быта младшего школьного возраста.

Шли дожди. Гремели грозы. Мне нравилось ходить в капюшоне. Болоньевая куртка, цвет — тёмный, листья шуршат. Или, нет, они свёрнуты влагой, шуршание оное проявляет то ли память, то ли — фантазия. В заплечной сумке бутылки с газированной водой. Западный шаг. Вечер. Желтым уютом замерли советские окна: время ужина, может — значительно позже.

Камино.

Сей путь, от Креста — к Кресту.

Стартовый марш, летящим светилом пронзающий фолиант бытия.

Художественная литература, так уж сложилось за несколько столетий, иногда, но регулярно, в творениях своих гениев, обретает ту форму проявления, когда Слово больше автора: субъективно, некая мелодия, настроение, божество, значительно больше текста, они ведут выразителя.

Это сильно отличается от рассказывающего и повествующего писателя: здесь уже он больше текста, его огни не призывали нумена и посему он просто вещает то, что знает. Знает своим мирским умом.

В шедевральной художественной литературе Знание пишет автором, он только передает: пусть даже описывая мир, доходит до его трещин, из коих сочится синяя кровь запредельного; на изломе драматической кульминации порою удаётся совершить таинство катарсиса... и... тогда: слёзы. Слёзы, как часть крови, нисходят на нивы страниц. Возможно, это и есть высшая возможность литературы.

Если же мы уже вне сферы страстей и драм, выше, тогда — речь об Оперативном Тексте, Священном, или... речь о газетной публицистике (если, а это регулярно) ниже.

Спокойное и ровное, предметное, повествование, обращено только к разуму, мирскому разуму, оно не содержит инициатического импульса, в нём нет тинктуры Посвящения.

Конечно же: поэзия, настоящая поэзия, максимально близка к опыту взлома профанного «я».

Камино де Сантьяго похоже на круг озвученных выше вопросов. Его можно пройти, будто прочитав философский трактат. Можно — как историко-культурный опыт или в мерцании доктринально-ритуальной религиозности. Вероятно, такое, вряд ли разбудит пластмассового человека, вряд ли растормошит до мельчайшей трещины мёртвую куклу современного эгоиста.

Ранее, не так давно, буратины были хотя бы из дерева, сейчас — из пластика, пластмассы и силикона. Сей факт многократно усложнил преодоление инерции базовой омрачённости.

Так и идут все эти барби по тропе, с выбритыми подмышками, прочей депиляцией и пролонгацией собственных самообманов. Они прекрасно вписаны в ландшафты соцсетей, перманентного скана «на фоне» и даже веселят всех на зоне (имитируя извращенный эрос брендовых изданий). Сегодня граждане всего лишь хотят хотеть, дабы произвести нечто похожее на суетливый акт (как почесаться) самоудовлетворительной ритмики. А за всем этим зияет пустота. Нигилизм без края. Он ведь так созвучен пластмассе.

Пелевин, спору нет, технолог неких сториз, вполне себе. Но он, конечно, не писатель: слишком уж воспринял пластик как горизонт бытовой тотальности.

Потому: Пелевин книгу о Камино не напишет (а Коэльо куда хуже Пелевина).

Так вот: о Камино можно написать трактат, но чтобы его прочесть, войти в него, необходимо быть хотя бы деревянным. Силиконовые персонажи почти непробиваемы: пожалуй, только чудо высокой литературы и/или поэзии является их эфемерным и всё более исчезающим шансом на лучезарную трещину.

Как было бы хорошо написать роман о Камино... раскрыть измерение, провести по петлям времён и событий, извлечь прозрачную кровь слёз на желтоватые листки фолианта...

Сюда бы мастерство автора «Мастера и Маргариты», «Рукописи из Сарагосы», а вот Майринк (так кажется) всё же тяжеловесен...

Жаль, что я не писатель.

Всего лишь — переводчик. Причём, не из лучших.
Но: переводчик Вечного Сентября. С языка хрустальных
перезвонов на язык трепещущих осенью, листьев.
Дальнейшая книга — не литература. Это и не трактат.
Дорожный дневник самовозврата Рыцарского Ордена до-
мой, туда.
На Север.
На Запад.
На волшебные Тропы благородного Камино.

2: СЛОВА, СЮЖЕТЫ И КОНЦЕПЦИИ В ЗЕРКАЛЕ СЛОВА.

Итак.

Литература невысокого уровня — это рассказ, сюжет. Она пленяет читателя всего лишь беря на интерес. Цепляет воображаемое эросом и наоборот. Воспринимающий созерцает последовательные цепочки сюжетностей, кои в таком контексте имеют более-менее общую структуру, связанную с завязкой, нарастанием, кульминацией и разрешением. Здесь автор в первую очередь должен ощущать ритмику запроса потенциального читателя и строить произведение от него. Писатель составляет последовательности историй, в том числе, комбинируя их элементы, взаимосочетая их в актах своеобразного монтажа, либо повествуя линейно.

В этом случае произведение всегда меньше автора и язык, слово, лишь функциональны по отношению к сториз, которые описывают.

Обозначим такого рода произведение как преимущественно горизонтальное, хотя здесь применяются и риторические фигуры, и другие художественные инструменты.

Ещё один тип повествования — это информирование. Здесь история, рассказ, как бы на втором месте: идёт изложение описательное, либо в публицистическом ключе, почти журнально-газетном, либо в около- и научном. Тут речь довольно строгая, а в случае научного текста она вообще должна соответствовать некоему канону. Эроса в таких произведениях всё меньше и меньше.

Про Камино можно написать и философский трактат...

Тем не менее, наиболее ценна та форма письменной передачи, где Слово приходит от Нумена: фактически, речь о поэзии, пусть даже выраженной прозаически. Автор здесь всегда меньше своего текста, ибо он проводит Божественную Тинктуру. Тогда Слово проявляет себя мистериально-магически: возникает некий Крест, в коем кроме сюжетности повествования имеется сложная связь подразумеваний, созвучий и настроений. Цепляется душа, энергия, читателя: он не про-

сто вовлекается в художественный сюжет или в рассмотрение идей, — он попадает в изменённое состояние, в жизнь живую Слова, что и есть божество. Тогда такая Книга — Камень: он положен в густую сочную траву, и насыщенно-синяя вода обрамляет оный артефакт; Камень как бы продавил землю, открыв прорубь в небо нетривиальных Смыслов. Их Вода — всегда непредсказуема в своём Жесте, но главное, определённого типу читателя она проламывает унылый череп мещански освоенного быта и приходит Чёрной Молнией Нашей Розы. Далее, человек либо начинает искать Путь, либо попадает в муку пребывания в бессмысленности профанного, ибо он получил Священную Травму.

Истинный Гнозис — за пределами кульминации, в нём нет драматической структуры, он андрогинно-сферичен: потому, художественная литература, даже гениальная, никогда ему не соответствует, она только подводит к Нему, разрушая трещинами более-менее доделанную куклу, голема. И чем кукла сия более доделана, тем меньше шансов на освобождающий контакт.

11

Мастерство художника слова состоит не просто в умении что-то рассказать, но (даже в большей мере) создать атмосферу. Озеро, море, в которое окунается душа читателя. Сотворить сие разбросом пары слов, предложений... выйти за ограничения тесноты текста и манифестировать Пространство, такое, в котором по-другому дышать. В сравнении с бытовухой, в котором вообще можно дышать, пить нектар Небесных.

По сути, гениальный писатель, чаще всего сам этого не понимая, проявляет уникальную Меркуриальную Ванну, потому, конечно, уместно название «Алхимия Слова».

А не преувеличиваем ли мы роль слова?
Или, Слова?

Ответ довольно банален: без освоения языка нет человека. Далее: язык связан с самосознанием, потому, как правило, нет осознания персонажем роли и ценности речи в его жизни, нет пронзительного понимания, что вне слова человечность не существует. Он не существует!

В таком созерцании, любой язык, даже довольно новый и весьма поверхностный, всё равно божественен. Операции со Словом, в случае их гениального разрешения, пусть и не Теургия, но довольно приближены к оной.

Камино де Сантьяго — уникальнейшее измерение, про которое ещё не написано ни одного гениального художественного произведения.

Такая книга должна в себе содержать баланс сюжетов и поэтики слова: там базовая акватика текста жаждет достаточности воздушного насыщения, ибо лишь в пузырьках оно играет радужными переливами капли Нашего Огня. Капли сии и пьёт клюв пеликана пилигримских душ, ведь только такие охемы способны к перевозке Смыслов на дорогах множественных иллюзий.

12 Читательница вправе интерпретировать вышесказанное, как проявление гордыни и компенсаторности системы изъяснов проводника сих утверждений, однако, суть не в этом.

Давайте привяжемся к уровню и концентрации содержания-атмосферы такого возможного гениального романа о Камино, приведя в пример всего две книги — «Мастер и Маргарита», «Рукопись, найденная в Сарагосе»... Камино настолько мистериально, настолько эфемерно и одновременно духовно конкретно, что его более-менее отражение ищет адекватную форму выражения своего эйдоса, то есть — литературную гениальность...

Это должен быть роман снов.
Роман, на Запад от Эдема.

Чистая Сестра. Она сидит напротив. Разговор довольно длительный, обо всём на свете. О ближних. О дальних. О Правде, об обмане...

Речь монотонна, довольно тиха и в общем, мелодична. Плотный материальный мир уже пронизан сквозняком нереальности субстанции, уже амплитуды созерцаний открыты в очень широкие объёмы.

И вот, совершенно без усилий, без страдательности и изъяна, проявляется Свет Севера. Он свежий и вне ограни-

чений. Один на двоих. Просто — один. Сие: высшая иерогамия.

Дело в том, что Камино, это, сначала, Растворение. Узревание нереальности всех иллюзий. Расколдовывание от диктата материальности.

NNDNN... Тамплиеров.

Тогда — не всё предрешено. Тогда: молодость тотальна, а врата приоткрыты.

Сущностное Расслабление.

Самовозникший SNTDG, Свет Севера, приходит из степи самопотери эго, растворения напряжений и избавления от иллюзий. Это Свет Бесстрашных.

Додумать мысль до исчерпания, задать последние вопросы, не подменить свежесть распознавания упованием на авторитет.

Есть и такое Камино.

Сидя. Как гора. Лицом к бесконечности Атлантиды. Синий Сфайрос, небольшой, как ягодка, например, черешни, нематериальный, легкий и эфемерный, летит за горизонт. Ещё дальше. За границы границ. За все Украины бытия... Там возвращается в Пустоту и... вдыхается из Ничто в Нечто, завершая путь в одной Прозрачности, как бабочка, прилетая на межбровье.

Такое Камино и Камино, по которому мы идём телами, одно и то же Камино.

Иаков и его Брат Иоанн соединяются, Рыцарь и Монах сливаются в Кресте Меча, Христос воскресает, а сущностная месса Севера не утихает никогда.

Сие: то, что за пределами снов.

Ну а онейрикам адресованы гениальные романы: сюжеты, истории, перипетии... всё это создаёт сон во сне, выворачивает «явь» в сон и наоборот, ударяет шипами Чёрных молний, будит и будит омертвевшую куклу, вращает и возвращает.

Подготавливает...

Нет, не к культуре. Не к религии. Не к науке и тем более, не к быту.

К броску в жерло Опуса.

Туда, за край Земли (где ночуют Корабли, а их Трансепты уже превосходят радугу снов, растворяют цепи оков в, сначала, серебряные цепочки из эфемерного света).

Небывалая Лёгкость — жена Моряка, Пилигримом он не стал, ибо рождён оным тогда, когда навсегда треснула Земля.

Камино (особенно первое) — трещина в твоей Земле. Удар по крышке гроба. Кошачья лапа из темноты. Свидание Света и Немоты.

Банальное сознание всегда банально воспринимает всё. Конечно, нет ни малейшего резона плыть в Камино, в банальной инфантильности привычных интерпретаций.

Уж лучше — шаг в транзитную зону безумия, по нити путеводной звезды.

Лабиринт выведет.

Или — нет.

3: КЕЛЬТСКОЕ КАМИНО?

Камино, которым предстоит идти, называется Английско-Ирландским (ибо по нему, по его ветвям) шли пилигримы, приплывшие на кораблях из Британии; второе название — Кельтское.

Именно оно и даёт нам некую систему настроек на Гнозис и мифос сей тропы.

Если идти банально, без всяких настроек и тонких улавливаний Веяния, то получится нечто, что лучше было сотворить в более природной, а значит, биологически приятной, обстановке, без инфраструктур техногенной цивилизации.

Ловля subtilного ветра конкретного Камино, то есть, распознавание и дальнейшее взаимодействие с его Эгидой, есть процесс призывания онейрической субстанции Живого Меркурия. Ежели сие удалось, то мы как бы вошли в Тропу.

Вполне вероятно, что название «Кельтское» довольно современное и имеет мало общего с историческим Камино, но всё-таки, здесь, не бывает ничего случайного. Кроме того, если попробовать посозерцать сию тему более пристально, то предикат «Кельтский» будет уместным и даст как раз искомые координаты настроек.

Кельты...

Какое поле ассоциаций привычно всплывает в связи с данной фонемой? Ясно, что у каждого — своё, однако, существуют некие общие составляющие, привязанные к современной социо-культурной ситуации и конкретике постмифической доминанты.

Первое серьёзное препятствие — это new age и всё, что с ним связано. А связано много.

New age, кроме всего прочего, представляет собой агрессию индуизма по отношению к любым иным модальностям божеств, одновременно, он прекрасно вписан в современный тренд, являясь в нём совокупным симулякрот религии, культуры и развлекательной сферы.

Кельтская эстетика, как визуальная, так и песенный нарратив, довольно конкретно приватизированы сей средой, в том числе, и с моментом деформирующего влияния на оную.

Визуальный ключ Кельтиды — это сложные и очень сложные плетеры, часто завитые как бесконечники. Он вполне узнаваем. Сие транслирует ритмику продолжения и углубления базового состояния, а если оно вполне сродно с хипповски-наркотическим делирием, то понятно, почему так успешно интегрировано в new age кельтское послание, точнее, его эрзац.

Кельтида всегда была связана с винными и пивными, а также другими, напитками, применявшимися ритуально, для связи с определёнными духами мест, — сей момент хиппитусовка истолковала по-своему, применив форму (но не содержание) в резонанс собственным способам резонанса с даймонами Нижних Миров.

16 Следующий пласт — это научные знания о кельтской культуре. В частности, тут можно найти немало ценного, однако, здесь же, ключи без двери. Дабы сию информацию применить конкретно, необходимо уже быть в Потоке Серебра и обладать как Чёрным, так и Зелёным чутьём. Первое связано с Растворением, то есть с оперативным уходом от навязанной наукой парадигмы и её амальгам вкупе с ужатиями; второе, позволяет в Мертвом узреть Живое и войти в контакт с ним. Научный дискурс оперирует с Мёртвым, ибо он лишен базовых форм различения пневматической специфики.

Другими словами: научные труды и содержащаяся в них информация, могут помочь состоявшемуся Оператору и практически бесполезны для обывателя.

Кельтская стилистика оказала некоторое влияние на литературу, в том числе, посредством всё ещё не умерших мифов...

Кельтида...

Что это?

В чём суть вопроса?

Лес... Океан...

Густая трава.

Она: волосы — длинные. Платье врастает куполом в травы, в цветы. Небо облачное. Ветер...

Серебро Основы не то, что уже получено: в нём было и рождение, и созревание. Дверь вульгарности ведёт в коридор иной, не к кельтам, а к представлению о них, больного своими напряжёнными проекциями, современника.

Прозрачно-стеклянный перезвон листьев, Остров (или тайная Поляна) на изломе сумерек.

Полые Холмы.

Вот, пожалуй, первый аккорд: именно это следует завернуть в бесконечные переплетения кельтских Плетеров.

С конца можно и начать: главное, уйти от вульгарного — тогда Плетеры сами, мало-помалу, раскрутят кельтский меркурий, в воды коего можно будет попытаться войти. Начать пить порами сие жидкое Серебро.

На этом, пожалуй, стоит замереть, подвесив себя на косах сна к древу неопределённости.

И: созерцать Плетеры.

Сновидеть ими.



18

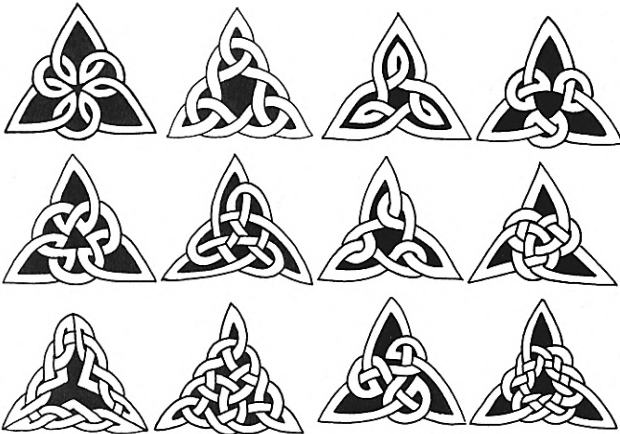





4: КТО В КАМИНО?

Обычно, все объёмы делят на микрокосм и макрокосм, то есть: на внутреннее и внешнее измерения.

Проще всего распознать сие, открыв и закрыв глаза: мир вокруг то исчезает, то появляется.

Когда глаза закрыты (пока что пренебрежём тактильными ощущениями), человек остаётся наедине со своими мыслями, настроением, какими-то свето-цветовыми пятнами. Впрочем, спим мы тоже с закрытыми очами...

Отверзли порталы глаз: вон вся пестрота мира, особенно, ежели пред ними некие красоты, обещающие удовольствие.

Когда мы кушаем, внешние объекты, сгорая в радуге вкуса, становятся чувством насыщения, чтобы через какое-то время покинуть нас во время акта облегчения, — мир так проходит сквозь нас, оставляя внутри тела питательную силу, а в душе послевкусие? Собственно, дыхание (пусть более тонко), но в общем, по этой же схеме, ритмически пронизывает нас...

А питание впечатлениями?

Кто питается? Для чего?

Таинство поцелуя, он в ней, соитие, она приняла его, блаженство, ритмика входов и выходов, — эти двое есть одно? Или только особо активизируют друг друга, оставаясь разностью?

Ребёнок вызревает в чреве матери, потом — выходит: он поменял один макрокосм на другой?

Человеку определённого типа свойственно изучать что-либо как внешнее, его тянет в сей процесс интерес, как железные опилки к магниту. Зачем, к примеру, штудировать особенности средневековых пилигримажей, рассматривать нюансы романской архитектуры?

Современная парадигма подразумевает овладение чем-либо в той или иной инструменталистике, для «чего-то». Например, неделька на El Camino de Santiago, позволит сбросить вес, развлечься, пройтись и потусоваться. В эту же линию вполне можно поместить целеполагание в духе произведений Козэльо: типа «алхимия» тамплиеров, невнятности чего-то загадочного и средней степени уникальности.

Горизонт амплитуд осознания себя и мира конкретным человеком определяет возможности содержаний в любых его действиях и размышлениях.

Пять органов чувств, Пентаграмма Контакта, Врат, конституируют систему образов, релевантную и макро- и микрокосму. Правда, есть один секрет: это некое Третье Решение, которое можно обозначить как Опускосм. Он же — Базовый Расплав.

Тогда, изучая и проживая что-то вроде бы внешнее, мы изучаем себя и, напротив, сотворяя нечто с собой, безусловно влияем на мир...

Если речь о возможных Плодах, то их, в одной из систем классификации, можно определить как Гнозис и Распускание Узлов, а оперативной формой обретения является Искусство Эликсира.

Эликсир либо распознается, либо обретается. Далее, следуют операции его очистки, возгонок, фиксаций и т. п.

Получается, практически, El Camino de Santiago, это либо Тропа поиска Эликсира, либо уже дорога совершенствования Нашего Вина...

Знаком Эликсира является особое Настроение, Вдохновение... сие, аспект Энергии (Души), который может быть как распакован и охвачен словами-образами Умом, так и усвоен определён, Телом. Важный момент: все эти Операции должны быть произведены в эгиде Единого, иначе результатом оных станет уплотнение очередного голема с весьма негативными последствиями.

Пилигрим, отправляясь в странствие, ищет либо открытия особого волшебного Настроения (в техническом смысле, оно — божество), либо совершенствует его на пути Истины, через Истину, Истиной.

Блаженство (очевидный аспект Эликсира) всегда подразумевает Свободу (сие: и Исток, и композиционно равный первому, ингредиент).

Но, священные Слова «Блаженство» и «Свобода» произносятся только после Основы основ — «Истины».

«Истина, Свобода, Блаженство» — эти руны горят бирюзовым огнем в травяном плетере кельтов. По крайней мере, для нас.

И для Нашего Народа.

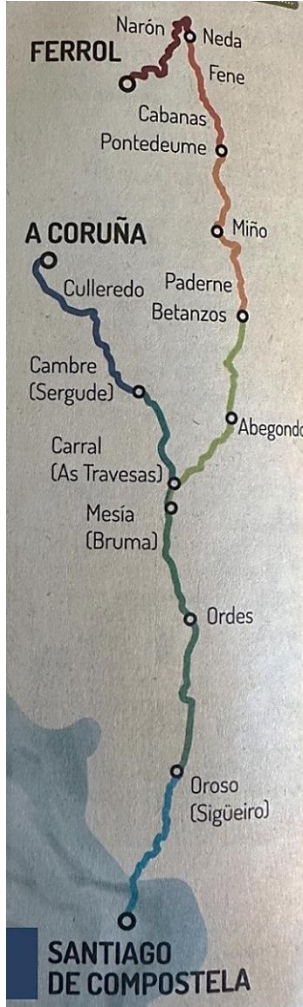

5: ТРОПА С СЕВЕРА. ЗНАЧИТ — НА ЮГ.

Англо-Ирландский путь, как правило, сокращают до названия «Английское Камино», против чего, вполне естественно, возражают ирландцы. Эта Тропа имеет две ветви: обе начинаются в портах, одна из Ла-Коруньи, вторая из Ферроля. Потом они сливаются воедино и завершаются в Сантьяго де Компостеле.

В 12 веке в Англии, Ирландии и других странах Северной Европы, в период расцвета Рыцарства, произошла волна умножения святынь и Храмов, посвященных Святому Иакову, построенных тогда в числе около 600.

Данные священные сооружения выступили как особого рода магнит: прихожане возымели необоримое желание, хотя бы раз в жизни, прийти к сокровенному Кресту (см. книгу по теме: Рене Генон «Символика Креста») города Матамороса, в Сантьяго де Компостелу.

25

В первые века пилигримажей, население Англии и Ирландии, других Северных стран, должны были пересечь Ла-Манш, Северное Море, Бискайский залив и очень долго идти по чужим и опасным землям Наварры, Кастилии и Галисии...

И вот, в 12 веке появляется новый маршрут, который существует около трёхсот лет, по 15 век. Он сочетает в себе мирское и направленное к священному: морские суда везли разнообразные товары (из Англии — сукно, обратно — вино, мясо и масло), а также — пилигримов. Валлийцев, ирландцев, германцев, англичан, скандинавов...

После морского перехода корабли стояли на якоре 7-8 дней, которые были посвящены разгрузке и загрузке разнообразных товаров; за это время группы паломников, пешком или на лошадях, отправлялись в Сантьяго де Компостелу, свершали все ритуалы, присутствовали на мессе и возвращались обратно к своим судам дабы отплыть домой.

Весь такой пилигримаж, вместе с плаванием туда и обратно, занимал для жителей Великобритании около двух-трёх недель...

Деятельность Лютера, а также ряд войн, постепенно свели сей путь к запустению; в 18-19 веках он практически перестал использоваться.

Усилиями туристической индустрии и энтузиастов, данное Камино было восстановлено в 1990-х годах. Процесс не прошел аутентично, многие тропы переложили так, как выгодно бизнесу кафе и баров, потому следует быть внимательным и не пропускать ключевые пульсовые точки Камино, в первую очередь, Храмы.

Традиционно, больше использовался путь из Ла-Коруни, в Ферроль тропу начинало значительно меньшее количество пилигримов. Следует всенепременно иметь в виду, что Ирландско-Английское Камино это не просто что-то около ста километров по земле Галисии, — начало оно, конечно, Плавание.

Плавание в безбрежном Океаносе.
Атлантике.

26

Кельтское Камино в виде буквы «Y» исходит именно из безбрежных Вод Океана.

Это подобно тому, как из Изначальной Пустоты, которая есть Чистота, Расслабление, Покой и Великое Молчание, проявляется Звук и Свет.

Змей Апоп бережно сворачивается в Уробороса, кусает свой хвост: вместо тотального продолжающегося Растворения в Ужас Небытия, возникает ссылка Пустоты самой на себя: так проявляется величайшая Тайна.

Эссенция Пустоты — Проявление и, наоборот, суть Нечто это Ничто...

В Кольце Уробороса, без усилий и намерений, спонтанно, возникает Голова Льва...

Символически, Пилигрим сначала приходит к Операции Растворения, NNDNN Тамплиеров. При желании, в этом можно рассмотреть всю Первую Работу. Выход на сушу в одном из двух упомянутых городов корреспондирует обретению возможности начать Вторую... В любом случае, Выход в Оке-

ан (особенно в кельтском прочтении) означает практически то же, что на континенте описывалось как Поход в Тёмный Лес. Со всеми вытекающими последствиями.



27



6: КЕЛЬТСКИЕ ИЗВИВЫ.

Англо-Ирландское Камино, всё-таки, как бы Кельтское. Мы с радостью приемлем такое прочтение и продолжаем малые созерцания темы сей.

Итак: уже, ранее, оговорено, что Входными Вратами в Кельтиду ощущаем, в первую очередь, некие Плетеры-Бесконечники.

Попробуем обозначить сие в разбросе облаков неких тезисов, пусть и прикрывающих собою Солнце Истины, но содержащих живительную влагу философской поэтики:

- Плетер: самые разнообразные переплетения узоров и символов, замкнутых в бесконечники; возникает распознавание, что это как бы бесконечные вариации Уробороса...
- Океанос Меркурия Основы...
- ссылка на одно и то же, но через многочисленные перипетии уникальных манифестаций...
- связь всего со всем, где узлами сих переплетений являются определённые божества-держатели измерения...
- выражение фонового Звука и каскадов его репрезентаций посредством различных «песнопений», всё это выражено графически...
- узоры в основном на предметах быта и культурных артефактах, отсюда — пневматическое связывание человеческого континуума с божествами-держателями...
- перетекание душ и судеб в потоках реинкарнаций...
- магический контроль Потока Меркурия и его плавное изменение под задачу...
- доминанция графики и орнамента перед сюжетностью говорит о превалировании попытки созерцать мир пневматических причин, а не событийных следствий...

- плетеры эти потому вполне вбирают резонансом эхо подобных узоров, например, армянских, византийских и т. п., что говорит более о пневматикомифемном самосознании кельтов более, чем родовом...
- ...

Плетеры Кельтов, преимущественно, связаны с плавным течением пневмы, что отсылает к Совершенному Сфайросу.

Они — как бы кельтское видение Мира Закипающих Сфер.

Конечно, не всё так просто с кельтами: для европейского созерцания характерна трёхчастная структура видения, корреспондирующая Мировому Древу: Мир Людей, Срединный, связан с обычным бытием между Раем и Адом, Небом и Землёй и соответствует Стволу; Нижний Мир духов ассоциируется с Корнями; Верхний Мир — это Ветви и Крона, в них завиты самоцветами Звезды ясные и чистые...

По дошедшим до нас сведениям, у кельтов, порою, идёт речь о Верхних Мирах, но значительно реже, чем о Стволе и Корнях... видимо, на это есть какая-то своя уникальная причина.

Божества, изображённые посредством дошедших до нас артефактов, подобны изменчивым облакам, например, одно и то же, может быть изображено одновременно и как антрополоподобное, и как вебрь, и как огромные глаза... то есть, сия одухотворённая плазма претерпевает ряд метаморфоз.

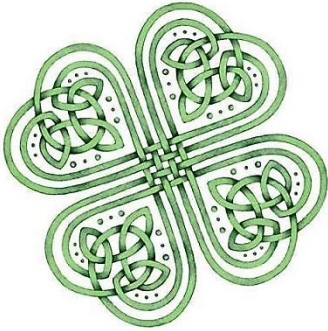

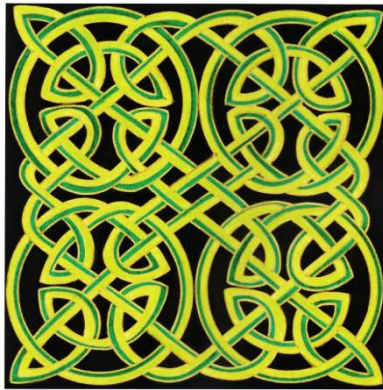
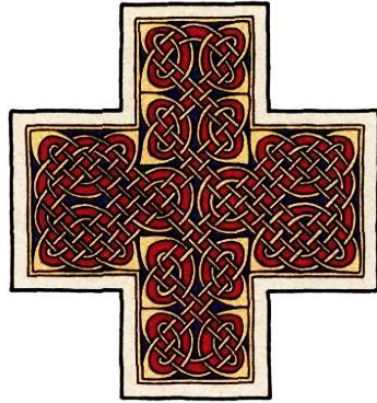

7: ЖЕЛЕЗО: ВЫХОД НА ПОЗИЦИЮ. FERROL.

Добираюсь довольно долго. Автобусом до Порту, потом пару часов перерыв. Снова тем же транспортом до Сантьяго. Прибываю к 19. Заселяюсь в отель.

Номер очень тесный. Жарко. Более чем жарко. Постоянно течет пот. Заснуть удастся только к утру, ощущение, будто лежишь в киселе.

Заставляю себя проснуться пораньше, хотя категорически не хочется. Где-то к 9 утра попадаю в Собор: там уже сделали особый маршрут, пилигрим, отдельно должен зайти с северного портала, сначала спуститься к Мощам Иакова, потом — можно (наконец) подойти к Статуе и коснуться её, после — на выход; ежели нужно в неф, тогда вход с юга, и есть возможность походить по нефам и крыльям трансепта, в хоры уже не попасть, ибо отгорожено лентами. Таким образом, плюс в том, что допускается подойти к Фигуре Иакова, минус — нельзя уже сделать полный Ритуал Тройного Прохода.

Такое чувство, будто власти, где только могут шугают людей, приучают их к дисциплинке и конкретным маршрутикам, шаг влево-вправо категорически не рекомендуется.

Иду к мощам, потом — к Фигуре: накладываю ладони с одетыми Ритуальными Перстнями, произношу Формулы Вечного Сентября; после — свершаю Центральный Проход и Воззвание: где-то далеко, за лесами, за горами, у Чистой Сестры зерцала очей проявляют быстрое Серебро... Начало положено.

Далее — пытаюсь выехать из Сантьяго в Ферроль: мой поезд отменен, начинается некая путаница с автобусом вместо. Ощущаю физически, пространство как бы сгущается и немного дрожит: ясно, каждое Камино всегда предъявляет некие испытания и чем ты более активизируешь Огни Тропы, тем сильнее противоток.

Так или иначе, быстро или медленно, но к 13.00 я на месте, в городе начала, Ферроле.

Поселившись в неприятный номер в таком же отеле, иду искать собственно начало Камино.

По Rúa Real плыву до бухты, по дороге привлекает внимание некая Фигура, поставленная прямо на улице: Пилигрим в остром капюшоне с закрытым лицом и посохом, — она немного восторгается и теплится огоньком тихой радости, пока дохожу до офиса пэрегрино.

Там работают двое, некая женщина и мужик в неплохом подпитии (судя по запаху). Он выдает мне ксиву ходока, ставит в неё первую печать, записывает откуда я (то есть, гражданство), дает пару карт и говорит «буэн камино». Карты, понятное дело, не Таро и не игральные... хотя, как сказать.

Само Англо-Ирландское Камино из Ферроля начинается входом в некую всецело банальную арку, находящуюся справа от аптеки.

Больше ничего в качестве начала нет (по крайней мере мне не бросилось в глаза): Камино рождается буквально из быта серой повседневности и в этом, видимо, есть свой тайный смысл.

Название города «Ферроль», иногда, связывают с латинским словом, обозначающим «Железо». Если выстроить ряд облагораживания, то, по идее, далее должны идти Бронза (Медь), потом — Серебро, ну а Золото: само Сантьяго де Компостела...

Иду по маркерам Камино, грязные улочки, ремонт. Набрдаю на некую сувенирную лавку: посреди оной довольно большой вазон, макеты кораблей. Покупаю здесь Посох, он, правда, коротковатый, всего до солнечного сплетения, но лучше такой, чем вообще никакого. Следую до площади...

Город Ферроль покрыт патиной запустения, ухудшает оглушающую жару ещё и масштабный ремонт улиц, плюющийся шумом, пылью и весьма неприятным техногенным ощущением. Население данного пункта приближается к 65000 человек, здесь находится одна из самых важных военно-морских баз Испании. Сие ощущается вполне: агрессивный металл где-то там, недалеко, ближе к воде.

Ферроль чувствуется вульгарным и жестким, а его образность связывается с предвоенным замахом, всё это вкупе с ощущением технэ и реалиями украинских боёв, создаёт

устойчивую прививку против всей современной цивилизации. Тело хочет прочь отсюда.

Понемногу приходит понимание содержания старта Камино из Ферроля. Итак, Пустота оператора тождественна Пустоте Океана, ибо вся Пустота — она одна. Пустота Четырех Корней, Держателей Гнозиса, такая же...

Нечто вибрирует и клубится: облачное тело Пилигрима заходит в упомянутую арку, у аптеки.

Далее, сей туман, сие призрачное очертание, плывет улицами Carre Siguixeiros и Святого Франциска до 103 номера Rúa Real.

Там как раз и коагулируется Наш Паломник.

Он из Железа.

Неумолим.

Одет в балахон с острым и высоким, огненным, капюшонном, лицо полностью сокрыто. В руке — недлинный Посох. Одежда подвязана на уровне пояса веревкой, так, как это ритуально сотворяли в своё время благородные Рыцари Тампля. Похоже, вся Фигура эссенцируется в точке остроты головного убора, она, невидимой нитью, связана с Polaris...

Здесь — конкретный старт. Завтра, ещё до рассвета, необходимо будет, в объятиях утренней свежести (так драгоценных здесь) прийти к Железному Пилигриму, коснуться его Ритуальными Перстнями, прорецитировать Священные Формулы Вечного Сентября, и начать Камино.

Как выясняется несколько позже, сей памятник сделан из бронзы и установлен не так давно, в 2015 году: он посвящен ритуалам Страстной Недели с их характерными шествиями.

По некой причине, местные власти решили сделать такой подарок своему городу, — вероятно, это дань общеиспанской традиции возводить похожие памятники.

Быть может, сам Дух Матамороса инспирировал установку данной Статуи, ибо её такое наличие и обернутость глазами, не лицом, к Камино, по направлению к Звездному Полю, более чем уместно.

К вечеру становится чуть прохладнее, открываются рестораны, городок оживает разнобойным гамом семей на выгуле,

парочек и дружеских компаний. Все садятся, заказывают еду, пьют, наливают, разговаривают, проворно снуют официанты. Со стороны Океана, порою, приходят волны ветряной свежести, как бы отменяя встречную перегретость военно-морского поселка. Ужинаю.

Созерцаю жизнь по ту сторону глаз.

Снова подхожу к Бронзовому Ходоку. Люди ходят по своим делам, останавливаются, развязывают спирали бесед... почти никто не обращает внимания на Фигуру.

Встаю за спиной у Пилигрима-без-Лица: немного дальше от него. Пытаюсь смотреть, как видит он. Ручейки текут прямо, Камино уходит чуть правее (золотые стрелочки закатным золотом струятся к своему центру).

Золотой Осьминог Сантьяго играет с Дельфинами одиноких душ.

Завтра — время начинать путь.





36





37



8: FERROL – FENA. КЕЛЬТСКИЙ КРЕСТ ТУАТА ДЕ ДАНАНН.

Вот он, первый ходовой день. Что-то опять начинается...
А то, что имеет начало, неизбежно закончится...

Просыпаюсь около 6 утра. Недолгие сборы, 6.40 — первые шаги по пустому асфальту немых улиц. Никого...

За пару минут дохожу до площади, вон — Фигура ходока в огненном капюшоне, с глазами и без лица. Феерично, в утренних сумерках.

Подхожу.

Свершаю Ритуальные Жесты с Посохом, рецитируя Формулы Вечного Сентября. Как бы прощаясь с Железным Пилигримом (и потому немного окунувшись в печаль светлую) иду далее.

Путь пролегает по городским улицам, справа все время zona militar.

Сумерки.

Воззвание Паломника расходится воздушными снежинками, знающими первую Белизну: тихо, затаённо, счастливо и немного грустно. Срез бытия тотально окутывает серым плащом предчувствия рассвета.

Редкие прохожие занимаются физкультуркой.

Время от времени попадаются типичные столбы Камино, с Ракушкой и Золотой Стрелой. Понемногу проявляется рассвет.

Нахожу скамейку и присаживаюсь на первый привал. Раззуваюсь, снимаю носки, сушу стопы. Грязноватая облачность обрамляет Ферроль. Каскады звуков проснувшегося города постепенно нарастают.

День обещает быть облачным, что, конечно, хорошо и даже очень. Тропинка уходит ближе к воде, местность являет причудливые сочетания, порою, приятного ландшафта, красивых и пышных деревьев, с грязным заливом, высоковольтными вышками и прочей техногенной дребеденью.

Кельтское Камино, самим своим названием, возвращает к созерцаниям данного объёма.

Кельтская цивилизация существовала что-то около 800 лет, потом оставив после себя невнятный ручеек, дошедший до наших времен в лице шотландцев, ирландцев, валлийцев, бретонцев, корнцев и мэнцов, которые обитают сейчас на территории островов Британии, Ирландии и на западе Франции...

О кельтах известно, именно сущностно известно, не так и много, хотя исследовательских работ по теме более чем достаточно. Видимо, такова специфика их цивилизации.

В качестве Входных Врат Кельтиды уже предложено созерцание, любование, аспектами циркуляции Сфайроса (узорами). Проекция онога на плоскость дает Круг.

Скелет Круга, база его структуры — Равносторонний Крест, то есть Крест Четырех Стихий и Квинтэссенция в сердце сей фигуры.

Постепенно, на Тропе появляются первые ходоки за «ком-постелой», от них исходит конкретное фитнес-ощущение, некая пластмассовая бодрость. Кто-то приветствует, кто-то нет. Нарисовывается первое придорожное кафе. Неплотный завтрак обрамляет приятный отдых, когда ещё не устал. Сегодня идти не очень далеко, потому спешить некуда.

Есть сведения, говорящие о том, что кельты, для контакта с божествами Сиды, Нижних Миров, активно использовали алкоголь. В связи с этим приходит спонтанное желание дать обет не употреблять никакого спиртного до самого Сантьяго, что и делаю. Камино Камино рознь: здесь не хочется даже капли объектности в аккордах сопряжений.

Вернёмся, однако, к упомянутому выше Кресту.

Туат(а) Де Дананн (Туаха де Дананн) — четвёртая раса, пришедшая в Ирландию. Это не люди, они ближе к божествам. Позже, их связывают с Сидом (туда, под Полые Холмы, ушел сей народ, уступив мир этот людям), а ещё позже — с феями и эльфами...

Так вот, Туата Де Дананн, появившиеся с Северных Островов, принесли Четыре Драгоценности:

1. Копьё Бога Луга, которого, иногда, называют кельтским Гермесом...

2. Котёл Дагды, который мог накормить любое число проголодавшихся. То есть, он даровал насыщение и удовлетворение...

3. Меч Нуаду. Нуаду — предводитель Туата Де Дананн по прозвищу Среброрукий (Аргетлам). В определённых условиях этот Меч может превращаться в Факел, что более чем красноречиво...

4. Камень Фаль — светлый, ясный, содержащий Гнозис. Если с ним взаимодействовал настоящий и легитимный Царь, Камень особо вскрикивал...

Постепенно, пройдя немного после кафе с официанткой-мелюзиной, дохожу до Монастыря Святого Мартина. Он закрыт. Попасть внутрь невозможно. Сходя с тропы, огибая строения, попадая с восточной стороны. Сажусь на рюкзак прямо под тремя средневековыми апсидами. Свершаю Формулы Посоха и Воззвание.

40

Водрузившись на рюкзаке, спиной к Монастырю, — пред глазами небольшой луг, белый кот на охоте и ржавые рельсы; чуть далее — воды залива, а слева мост. Пахнет мятой и любистком...

К 11.00 неторопливо добредаю до Камино Мельницы, оно как бы комплементарное, уходит от основного вправо. Выбираю дорогу по нему, заходя под мост, минуя старую заброшенную мельницу и отдыхаю на скамейке.

Далее, дорожка идёт мимо Igrexa de Santa Rita de Xuvia, это неоготический храм. Камино так проведено, что если специально не отклониться влево, то пройдёшь мимо упомянутой святыни. Соответственно, подхожу к ней: закрыто. Сделав все Ритуалы, продолжаю перемещение, перейдя на другую сторону залива.

На Англо-Ирландском Камино вообще накручено-намучено с тропами, их переносили по тем или иным, соображениям. Видимо, следует ориентироваться на Храмы, маловероятно, что древняя тропа шла мимо них. Что и пытаюсь делать.

В Neda два Тампля — Santa María и посвящённый Святому Николаю: оба закрыты, но следует иметь в виду, что Ка-

мино сейчас идёт так — сворачивает влево не доходя до второго, потому следует пройти прямо, а потом уже вернуться на поворот.

Возле Тампля San Nicolás находится каменный Крест 14 века, он, вне сомнений, заслуживает особого внимания.

Долго ли, коротко ли, дорога, после развилочного выбора (пошёл по левому варианту) приводит в Fene. Место ночёвки прямо на Камино. Около 14.20 на месте.

Заселяюсь. Пройдено около 20 километров, может, чуть больше.

Fene представляет собою во многом типичный галисийский поселок вдоль трассы, с довольно скучной застройкой. Здесь два храма, особого интереса не представляющие. Вот только, подле церкви, посвященной Спасителю, расположен каменный Крест, так типичный для данного региона. Но этот довольно уникальный: в основании, по промежуточным сторонам света, в углах, вделаны четыре Черепа. Они как бы венчают углы опорного Куба. Далее — вертикаль, что-то вроде капители, уже по основным направлениям — четыре беспристрастных лика Ангелов. Ещё выше — с одной стороны — Распятый Христос, с другой — Дева с Дитем, под которой, в свою очередь, что-то вроде ангельского лика...

Необычность сему Кресту придают именно четыре Черепа. Безусловно, есть пространство для утонченных яснений и созерцаний...

И, на фоне закатной трещины мира — сумерек — есть смысл вернуться к Кресту Четырёх Драгоценностей существ, имеющих в обозначение столь содержательную фонему — «Туата Де Дананн»: одно это звучание уже как-то особо трогает серебро душевных струн.

Итак: Копьё Луга соответствует Стихии Воздух; Котел Дагды — Воде; а Камень Фаль — Земле... ясно, что Меч Нуаду корреспондирует Огню, тем более, откровенно сказано, что он может, порою, превращаться в Факел.

Мы видим и континуум Младших Арканов Таро, их масти: Жезлы там, Копьё здесь; остальные имеют очевидные связи. Особенно следует отметить, что Мечи всегда относятся к Огню, а не так, как это часто ошибочно интерпретируется.

День первый.

Он прожит.

Прожит под эгидой Креста. Примечательно и то, что с собою несущ в рюкзаке две книги: одну — Рене Генона о символике Креста, вторую, текст описывающий мантры опять же, привязанные к данному символу (25 Пространств, 25 Сфер — это Крест Умножения)...

Вот здесь мы и поставим его благородное величество, Троеточие...

Дабы уйти, мягко спуститься, с эльфами и феями, в страну прозрачных снов.









45

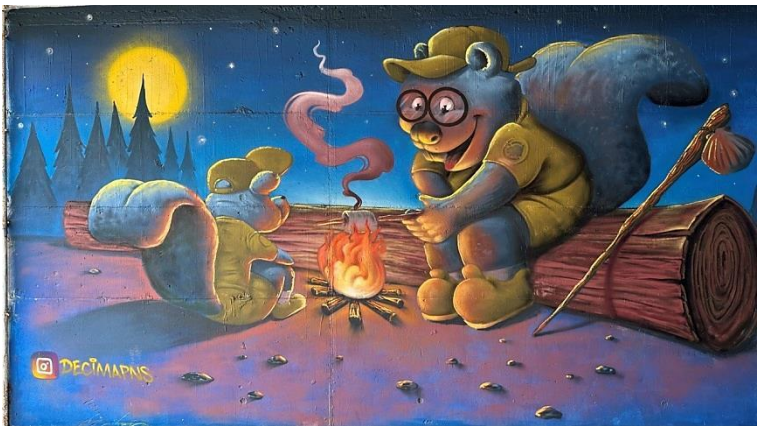





47



Крест в Fene

48





9: FENE – PONTEDEUME: БАШНЯ ДВУХ ПЕНТАГРАММ.

Сегодня день второй. Идти немного, спешить некуда, потому решаю поспать подольше, до 8.30. Сон не освежает. Спится плохо. На Камино так бывает. Если удалось инициировать открытие Врат Пилигримажа, как правило, это довольно плотное пространство. По ряду причин. Зачастую, судьба сгорает в своеобразных снах...

Понемногу собираюсь, ансамбль «Органум» включен на телефоне, звучат канты Тамплиеров и Камино де Сантьяго. Выхожу около 9.45.

Сначала тропа идёт прямо по городку, постепенно забирает в миниатюрный эвкалиптовый лесок, потом вдоль трассы, наконец, после сорока пяти минут перехода — завтрак в придорожном кафе. Всё, на первый взгляд, довольно банально.

50

Наверное, самое время, обнять читателя пилигримовской subtilностью и в этом потоке вознесённого жидкого Серебра, а значит — раскрывшейся сказочности бытия, напомнить о кельтах. Ведь Камино у нас Кельтское.

Приведем цитату из книги Бондаренко Г. В. «Мифы и общество Древней Ирландии» (2018), тем более, что судя по тексту, сей автор находился под заметным влиянием Евгения Головина (последний, хотя и не был точным знатоком Великого Делания (как, например, Глеб Бутузов), но имел действительно гениальные околоалхимические интуиции).

Эта цитата касается Кельтского Креста Времени:

«Светские «праздники» островных кельтов были своего рода моментами священного времени, скорее освящающими время мирское, чем противостоящими ему.

Праздничный цикл, известный в Древней Ирландии, связан с чередованием времён года. Его следы мы находим и в позднейшем фольклоре. Цикл этот состоял из четырех главных праздников, разделяющих четыре времени года (здесь надо помнить, что эти праздники никогда по-ирландски «праздниками» не назывались). Как показывают некоторые древнеирландские тексты, праздник Самайн воспринимался как

начало нового года (например, в предании «Приключение Неры» герой отправляется в сид в ночь на Самайн «в конце года»). Три остальных праздника — это Имболк (1 февраля), Белтане (1 мая; он назывался также Кетамайн «Начало лета», противостоя, таким образом, Самайну, празднику конца лета) и Лугнасад (1 августа). При этом Имболк и Лугнасад были праздниками более позднего происхождения, связанными с аграрным циклом».

(стр. 51-52 уп. соч.)

Обратим внимание не только на то, что данный Крест по каким-то весьма веским причинам не соответствует Кресту Равноденствий и Солнцестояний, но и на саму мелодику звучаний вышеприведённых названий.

Вообще, похоже, что динамика и настроение звукового кода крайне важны в Кельтском контексте.

Самайн, ночь с 31 октября на 1 ноября, так уж вышло, наложился на европейский День Всех Святых, что, конечно, не случайно.

51

Дорога сегодня довольно короткая и стелится по ранее живописным холмам Галисии. Сейчас всё это переплетено сеткой техногенности и она довольно плотная, что прямо показывает: идти в такое Камино имеет смысл только при условии открытия мистериальной подоплёки Тропы, для прогулок в принципе, много мест куда приятнее. Так или иначе, чуть после полудня дохожу в Cabanas.

Когда маркированная тропа пересекает дорогу АС-141, следует не идти дальше, а свернуть влево и по упомянутой трассе пройти ещё немного до Храма Святого Андрэ.

Что я и делаю.

Тамплъ закрыт, более того, закрыты даже ворота, ведущие во двор. Присесть негде. Только огоньки самоцветов ухоженных растений горят на фоне каменного герба. Произношу Формулу Посоха, отхожу обратно по направлению к тропинке и присаживаюсь отдохнуть на детской площадке.

Свершаю Воззвание Пилигрима.

Немного передохнув, за один спокойный переход добирюсь в место ночевки, Pontedeume.

Вход в город происходит по довольно длинному мосту, внимание привлекает средневековая башня справа и Тампл Матамороса чуть вверху. Заныриваю в новый континуум, лёгкое серебро почти неразличимо течёт справа, от океана.

Сначала иду к упомянутому Храму. Он закрыт. Совершив Воззвание и найдя свою гостиницу, к 14.00 заселяюсь в довольно просторный номер, после направляюсь отобедать, что и происходит.

Свершив сие, позволяю парусам души ловить ветер интуиции в новом месте.

Нахожу бывший монастырь, сейчас сие называется Casa Cultura: во дворе оной привлекают внимание три статуи, довольно древние на вид — Медведь и Вепрь по бокам, в центре — Чистая Сестра, держащая Книгу и ещё что-то в другой руке.

Похоже, сие — аллюзия к Гербу Понтедеума.

А он весьма интересен:

- Поле: Лазурь;
- Основная Фигура — Серебро: Мост с четырьмя арками, Река, Башня с двумя окнами;
- Золотые Фигуры Медведя и Вепря идут на встречу друг другу по Мосту...

В принципе, название «Pontedeum» можно попробовать свести к латыни, обнаружив что-то вроде «Мост Бога»... в любом случае, аллюзия к Мосту есть точно. Следует отметить, что Башня является своеобразным Мостом Вверх, к Небу, и тогда на Гербе мы созерцаем Крест. Словом, сию энигму имеет смысл как-то вечером, во время, когда пространство дня проламывается ночью, за бокалом красного вина, попробовать открыть, войти в данный портал, под Польшый Холм...

Имея в виду, что Воды, здесь Нижние (им противостоит Башня), и что Золотые Вепрь и Кабан движутся к узлу тайной иерогамии, выплавляя нечто... вопрос, что?

Torreón dos Andrade — Башня. Довольно старое укрепсооружение, точнее, остаток от оногo. Сегодня — она символ

Понтедеума. Строение ухожено, обнято цветами, обсажено деревьями, небольшой рай источает сущностное расслабление здесь, эти лучи мягко касаются тканей души и заводят робкую мелодию созерцания Minne.

Любуюсь.

Обхожу Башню по кругу. Вдруг замечаю сущностный момент, кой сводит воедино весь Гнозис сей пульсовой точки Камино: два готических Окна, над каждым — Пентаграмма, обращённая двумя лучами вверх. Наш старый и добрый Рыцарский Знак. Она заключена в круг и являет собою плетер.

Сие как бы ставит точку второго дня Камино English: обретается полная завершенность.

Про великий символ Пентаграммы нами (в других книгах) написано уже довольно много, остаётся отослать пытливого читателя, с ровным огнём в глазах, к ним.

Ближе к закату, снова направляюсь в Храм Матамороса. Он открыт. Захожу. Читают молитву Деве. Тамплль довольно просторный, в основном, барокко и классицизм, только надальтарное место скреплено готическими нервюрами.

Спокойно.

Мягко погружаясь в ритмику монотонного расплава общей молитвы, мысленно, совершаю Воззвание Пилигрима.

Символично: именно в граде Моста, на данном Камино, впервые попадаю в Храм.

Ставлю печать в ксиву пэрэгрино и на этом завершаю день второй.

Завтра идти по лесам и долам, пересекая дороги и отроги, в Betanzos.





55





56



Понтедеум







59





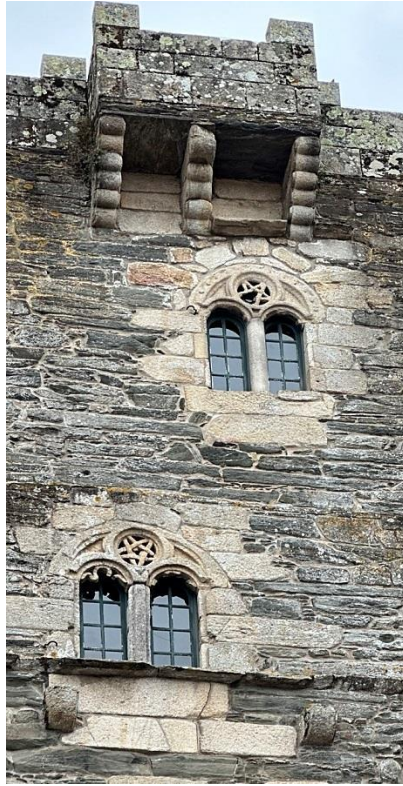

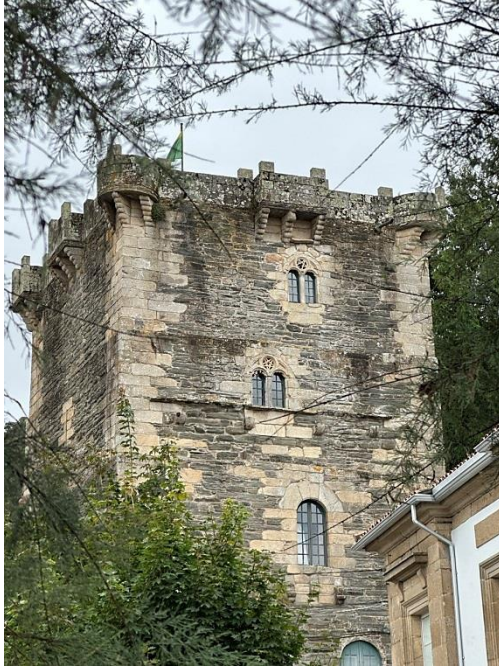

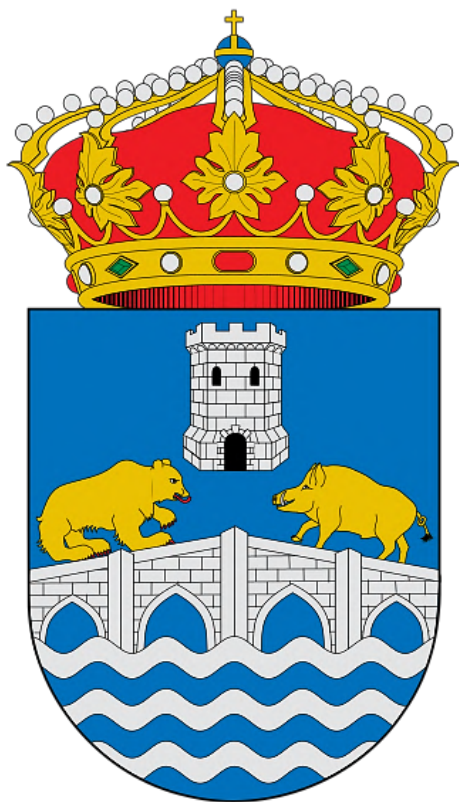

10: PONTEDEUME – BETANZOS: КРУГ НОЧИ И ДНЯ.

Ночь...

День...

Она прошла, он предстоит.

Что-то начинается, что-то закончится. Но: день и ночь, ночь и день... собственно, ничего, кроме них и нету. Все тысячи лет, сотни веков, вполне можно свести к этому колесу.

Кругу.

Круг дня и ночи: замкнутый универсум.

Мы привычно меряем свою жизнь годами. Когда становимся постарше, даже если привычно отвлекаемся, всё более ощущаем некую минорную ноту обратного отсчёта.

В этом плане Камино примечательно тем, что вот он: всего лишь день. Была ночь, ты спал. Отдыхал. Сейчас снова собирать рюкзак: множество разрозненных вещей, твой походный универсум, опять сольются и будут впрессованны в единый объём рюкзака. Потом будет день: переходы. От Храма ко Храму. От вневременности вечного висения к такой же вневременности. Шаг за шагом. Время в Камино течёт по-иному.

Уроборос Дня и Ночи может проявить Львиную Голову блаженного счастья здесь и сейчас, хотя бы на время отменив Апопа лет, вереницей тянущихся к смерти. Твоей смерти.

Вот как эту тему созерцали древние кельты:

«Обманным путём молодой бог убеждает старого отдать ему сид на «день и ночь», а затем отказывается возвращать. «Весь мир состоит из дня и ночи», — говорит Ойнгус отцу ('is laa ṡ adaig in bith uile', bith — мир во временном, темпоральном смысле). Важно, что в этом предании, так же, как в «Свадовстве к Этайн», контроль над временем связывается именно с Бругом-на-Бойнне, древним курганом культуры долины реки Бойн IV-III тыс. до н. э. Строители Бруга и рядом стоящих памятников действительно были ориентированы на контроль над верхним миром.

Неизмеряемое протяжённое время в потустороннем мире западных кельтов отличалось как от измеряемого однонаправленного, так и от циклического человеческого времени. В древнеирландском существовали два слова для обозначения «времени»: *aimser* и *tan*. Первое происходит от **me-(t)/*me-(n)* «измерять» и обозначает измеряемое календарное время, а второе, происходящее от корня **ten-*, родственно лат. *templum*, *templum* и обозначает протяжённое, пространственное, неизмеряемое время. Собственно *templum* означает пространственный, а *tempus* — временной аспект движения горизонта в пространстве и во времени.

Историческое, однонаправленное время только начинает появляться в древнеирландской традиционной литературе и известно скорее по анналам. Когда же редактор/автор традиционного предания пытается ввести в повествование историческое время, он часто вынужден уступать циклическому восприятию времени, как это происходит в «Книге взятия Ирландии», где последовательные захваты острова лишь повторяют друг друга. Такое циклическое время находит отражение в календаре, четырех главных праздниках и ритуалах, связанных с ними. В случае Самайна время ирландского праздника приобретает хаотический характер в результате конфликта между повседневным временем смертных и временем потустороннего мира».

(Бондаренко Г. В. «Мифы и общество Древней Ирландии» (2018), стр. 63)

Выхожу ровно в 7.00. Ещё ночь. Здесь светает без десяти восемь. Вдалеке слышны затихающие крики долго пирующей компании. Иду к Храму Сантьяго.

Делаю Ритуал Посоха.

Камино уходит резко вверх. Иду среди спящего поселка. Один и... предрассветная тишина.

Сзади возникает шум, меня понемногу догоняют каминотуристы. Вот, наконец, почти незаметный поворот вправо, бывшая дорога, из-за неиспользования ставшая сильно заросшей тропой. Место сие чуть не доходя до *Segmizo* (так обозначено на карте). Поворачиваю на упомянутую дорожку, продираясь вверх через колючки. Догонявшие проходят ми-

мо, по официальному каминю, которое (о, удивление!) проходит не посещая древнего Тампля Святого Архангела Михаила.

Тропа сильно заросшая, видно, что по ней мало кто ходит. Через километр передвижения чуть вверх, слева отверзается поляна с каменными скамейками. И (о, чудо!) выныривает старый Романский Храм, 1187 года постройки; подхожу к нему со стороны апсид. Рассвет как раз переходит в активную фазу.

Я один.

Тампль напротив.

Тишина и утренняя умытость.

Храм Capela de San Miguel de Breamo.

Слишком рано, потому Святыня закрыта. Но это компенсируется тем, что я совершенно один, никого. Адаптирую Ритуал Тройного Прохода под данные обстоятельства: иду вокруг Тампля, противосолонь, потом — посолонь. Центральным Проходом вхожу прямо в портал, под закрытую дверь. Сверхшаю Воззвание.

Немного посидев в этом волшебном месте, шагаю далее. Не возвращаюсь той же дорогой, а использую автотрассу, по ней закольцовывая петлю и выплываю на официальное каминю чуть дальше, чем ушел с него. Всего крюк получился — плюс три с чем-то километра.

Вливаюсь в поток каминю-туристов, попадая как раз в очередной его вал, обгоняю с десяток человек.

Перед A Ponte Vaxoi дохожу до приятного кафе, там маленькая и коротко стриженная собачка с похожей хозяйкой продают легкие перекусы, можно попить и есть какие-то сувениры. Столы и стулья на улице, в тени, играет современный вариант кельтской музыки, который довольно приятен, особенно под завтрак. Далее — Мост. Потом довольно длительное движение по Miño.

В самом городе Храмов нет, следую по маркировке тропы, тем не менее, уже просмотрел всю обстановку: там, где официальный указатель настойчиво предлагает пойти вправо, по пляжу, следует двинуться по Rua da Varroca и потом — про-

должить по Rua da Ponto do Porco. Таким образом справа будет Капелла Сантьяго с окном с Гексаграммой.

Дело в том, что данное Камино сильно искажено: аутентичный вариант не мог в принципе идти мимо ближайших Храмов, ибо паломничество, это не прогулка, а именно передвижение от Святыни к Святыне.

Ещё немного пройдя вниз, выхожу к известному и легендарному Мосту Вепря. Там обнаруживается памятный Крест, водруженный на Вепря, как на подставку.

Отдыхаю.

Вот далее, следует быть внимательным. Аутентичное Камино идёт направо, необходимо перейти Мост Вепря и потом, немного переместившись прямо, свернуть налево. Там обнаруживается старая маркировка, которая ведёт к древнему Храму Святого Пантелеймона. Новая версия туристической тропы, следует по другому берегу реки и пропускает сию важную Святыню.

Тампль Святого Целителя возведён в 13 веке. Он, к сожалению, закрыт. Но даже пребывание у портала стоило петли сюда. Ритмика и пластика сооружения Романские. Свершаю Воззвание.

67

Следующий переход до San Martiño de Tiobre. Это — великолепный Рыцарский Храм 12 века постройки. Рядом с ним кладбище и довольно старые раскидистые деревья.

Захожу на площадку, сама Святыня на замке.

Нет ни души.

Сразу попадаю в некую ровную и сильную чистую тишину. Созерцаю Древний Крест на фасаде. Он удивительный. Свершаю все Ритуалы и немного отдыхаю здесь. Излучение Мартина Турского мощно раскрывает каждый объём пространства в светоносную опору.

Далее, вниз, к Бетансосу.

На подходе встречаю (наконец) открытый Храм, можно зайти. Это: Igrexa da Nosa Señora do Camiño, что в переводе приблизительно означает «Тампль Нашей Девы Камино». Он Готический внутри и потрясает своей subtilной фиксированностью. Мне везёт: нахожусь внутри один. Наполненно тихо. Присутствие исключительно конкретно, но одновременно чётко распознается эталонное состояние Пре-Чистой Сес-

тры... каждый, идущий по пути Рыцарства, в таком измерении ощущает себя дома: он венчается ежесекундно с этой Девой, дышит ею, иерогамией становится волна и её возврат, происходящие в таинстве прямой осознанности.

К 15.00 попадаю, наконец, в Бетансос, пройдя совокупно, со всеми петлями, около 26 километров.

Заселяюсь в отель.

Единое моего рюкзака взрывается вещами, разбрызгивает их жизнь по небольшому гостиничному номеру. Взрыв — это жизнь.

Это рождение.

Завтра, рано утром, произойдет энтаз: вещи, прессуясь и теснясь, возвратятся в потенциальное состояние упакованного рюкзака.

68

Так он и пульсирует.

Сегодня, дорога к Бетансосу, была весьма насыщена и сообщала много сущностного даже эгидами своих пульсовых точек: всё началось от Храма Сантьяго (Пилигрима-Рыцаря), продолжилось под знаменем Архистратига Мигеля, потом — Святой Целитель, после — Мартин из Тура, Чистая Наша Дева Тропы... и, первый прекрасный Храм, в который я вошел в Бетансосе, снова посвящен Сантьяго.

Круг дня и ночи вращался. Пилигримы шли в Вечность.





Capela de San Miguel de Breamo







73



Переход далее

74

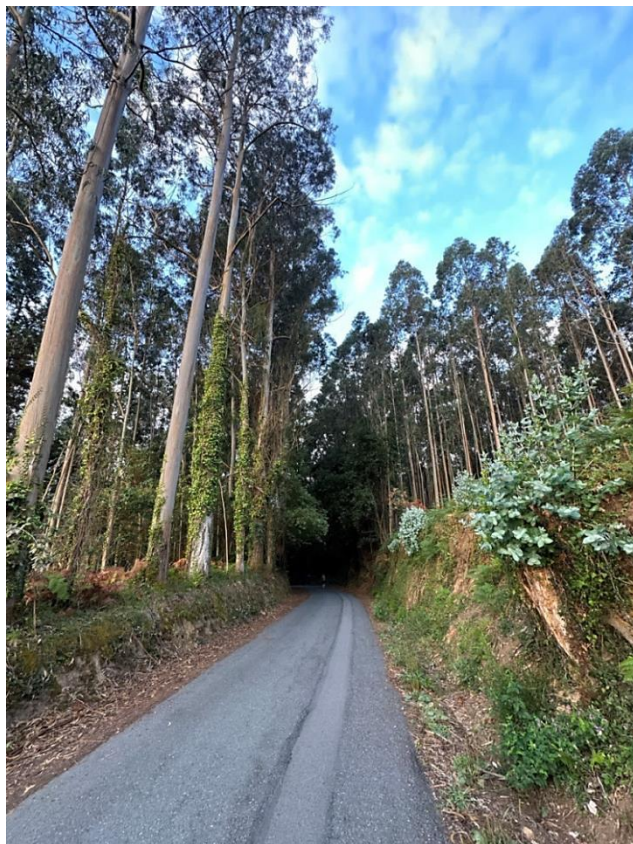



75







77



Igrexa de San Pantaleón das Viñas

78





Igrexa de San Martiño de Tiobre

80





81







83



Igrexa da Nosa Señora do Camiño

84





85



Betanzos

86





Igrexa de Santiago de Betanzos

88





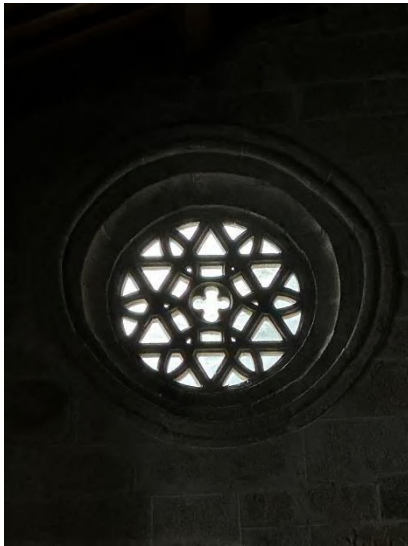



91

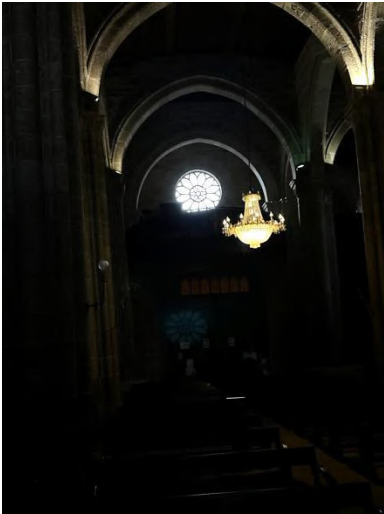







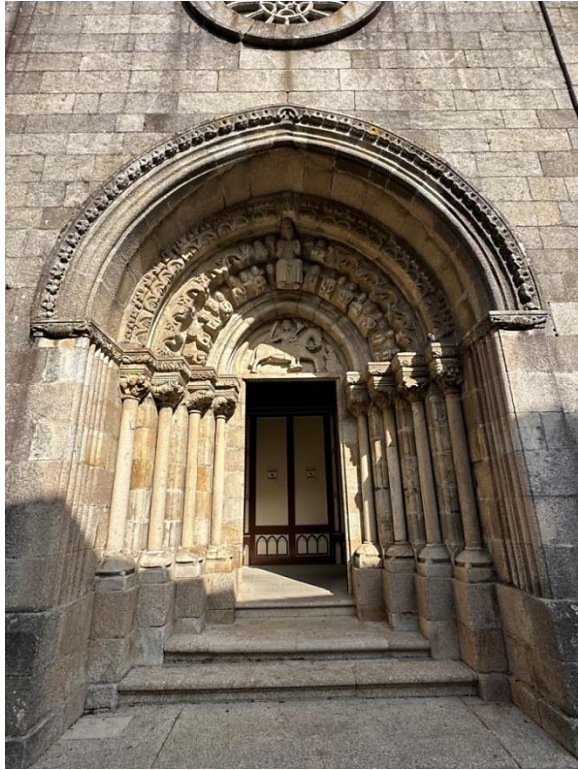

95





Igrexa de San Francisco de Betanzos

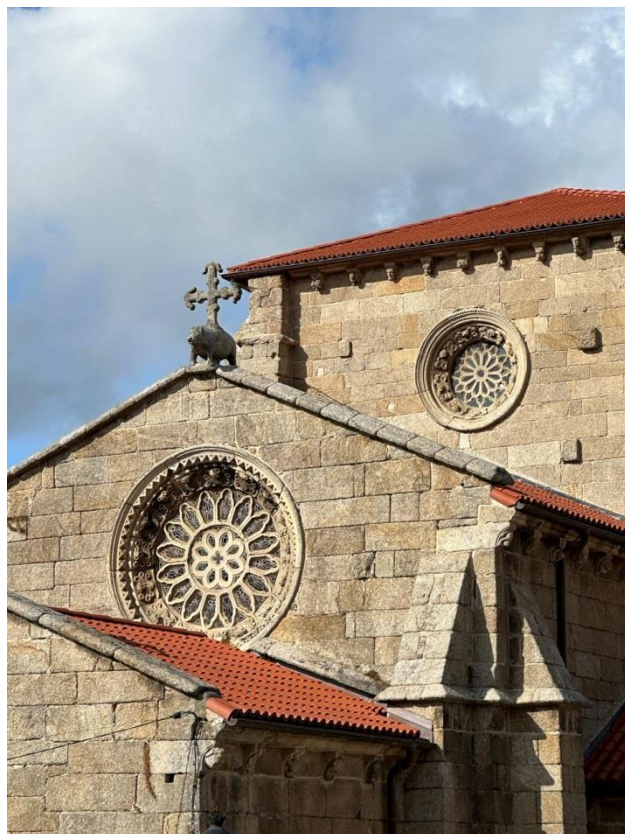









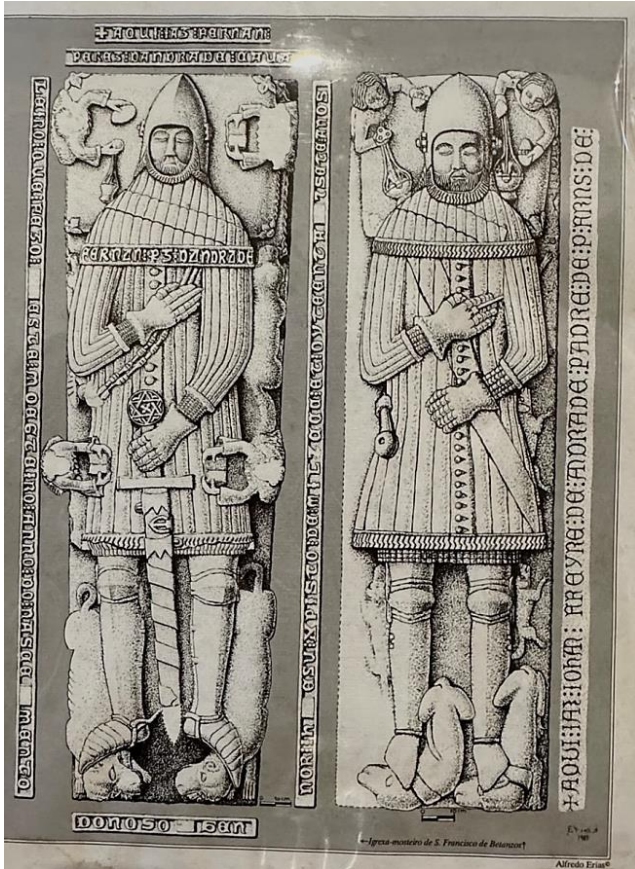



103











107



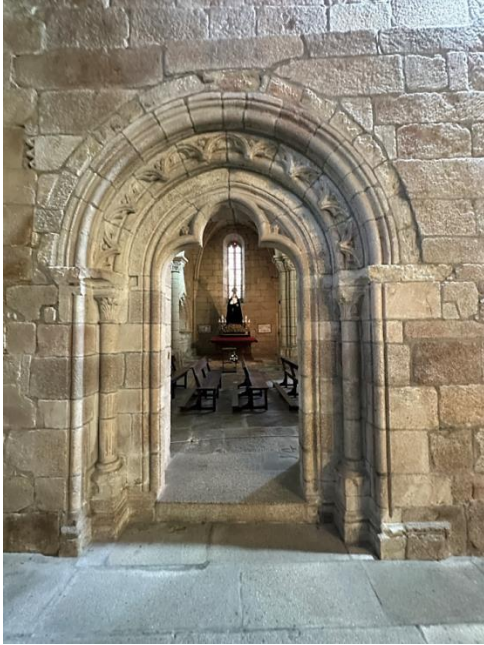







111





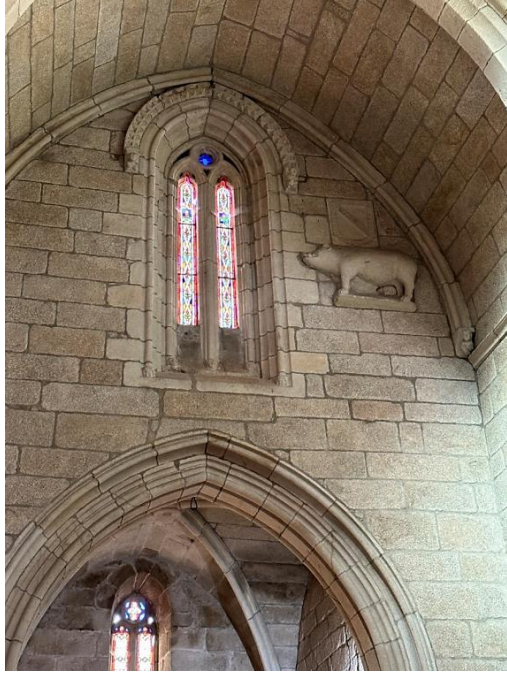





Igrexa de Santa María do Azougue de Betanzos

116





117







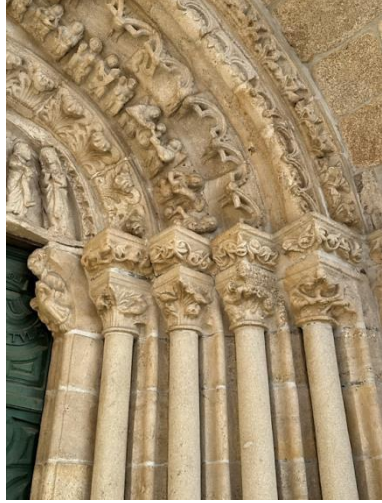



121



11: BETANZOS – A RÚA. ВЕПРЬ И МЕДВЕДЬ ИЛИ ТУРХ ТРУЙТ?

Бетансос.

Мы уже пытались привязать название города Ферроль к Железу в условном ряду нарастания Благодества: в данном контексте, понятно, что Сантьяго де Компостела — это Золото, тогда Серебро — Бетансос.

По-хорошему, надо было бы остаться здесь на полные сутки, ибо град и его содержание более чем объёмны.

Но такой возможности нет, посему, исходим из доступного.

Немного отдохнув после перехода, к 17.00 ныряю в озеро Бетансосу.

Первым делом иду в Тампль Сантьяго. Это Романо-Готическое Священное сооружение с выраженным Присутствием. Снаружи кажется несколько приземистым, но внутри пилигрим погружается в Эликсир, возгоняемый многие годы паломниками и паломницами: изначально, сооружён в 11 веке, в 14 был серьёзно перестроен. В определённом смысле — уникальный шедевр стиля.

Вроде бы и видел уже сотни таких Храмов, но этот почему-то поражает. Все элементы данного типа постройки давно знакомы, однако, видимо некие нюансы, взаимосочетания частей и целого, круглые окна, сумеречное освещение, ушедшие от вертикали колонны, — делают сей Тампль исключительно живым и даже более.

Именно здесь, в этом, Пилигримаже, впервые делаю Ритуал Тройного Прохода: тщательно, спокойно и точно. В данном акте есть свой Знак: что только тут сие становится возможным на первой моей Кельтской Тропе...

В Бетансосе ещё два значимых Тампля: Igrexa de San Francisco и Igrexa de Santa María do Azougue.

Всё эти три уникальные Святыни так или иначе связаны с Рыцарским Кланом Andrade.

Сам глава оного похоронен в Храме Святого Франциска: его саркофаг покоится на спинах Вепря и Медведя (Медведицы). На рельефном изображении Меча усопшего, в яблоке, находится Гексаграмма с диагональным Крестом в центре.

Удивительное сочетание!

Сразу вспоминаются Кабан и Медведь Понтедеума, а также — Вепрь, как основа Креста, коим увенчан описываемый выше Тампль.

Информация на тему Медведя и Вепря в символизме кельтов обнаруживается в книге Рене Генона «Символы Священной Науки», в главе 24, которая так и называется. Генон довольно подробно разбирает всё это, портит дело (с нашей точки зрения) постоянный отсыл к индуизму в качестве сравнительной базы.

Потому, приведём цитаты оттуда (перевод на русский Н. Сирос), максимально выйдя из ведического контекста и по возможности, приведя отрывки вне оных коннотаций.

Итак, цитаты:

«У кельтов вепрь и медведь символизировали, соответственно, представителей духовной и светской власти.

(...)

Мы хотим сказать здесь, что кельтская традиция могла бы с высокой вероятностью рассматриваться как одна из «точек соединения» традиции атлантической с традицией гипербореической, совершившегося по окончании вторичного периода, в котором эта атлантическая традиция являлась преобладающей формой и как бы «замещением» первородного центра, уже недоступного рядовому человечеству.

(...)

... друиды сами именовали себя «вепрями», хотя, поскольку символика всегда многоаспектна, можно в то же время видеть здесь еще и намек на удаление, в котором они держались по отношению к внешнему миру, ибо вепрь всегда считался «отшельником». Сверх того, нужно добавить, что и сама эта изоляция, у кельтов (...) — материальное выражение получавшееся в виде удаления в лес, не лишено связи с чертами «изначальности», по крайней мере, отблеск которой всегда должен был сохраняться во всякой духовной власти, достойной выполняемой ею функции.

(...)

... можно было отметить соединение двух символик, «полярной» и «солярной»; но в том, что касается собственно вепря, особое значение имеет «полярный» аспект. И это,

помимо всего прочего, является результатом того факта, что в древности вебрь олицетворял созвездие, позже ставшее Большой Медведицей.

(...)

Уместно добавить, что оба эти символа, вепря и медведя, вовсе не обязательно всегда находятся в оппозиции друг другу или во взаимной борьбе, но что в иных случаях они могут также олицетворять власть духовную и власть светскую, или обе касты, друидов и рыцарей, в их нормальных и гармонических взаимоотношениях, как это можно видеть как раз по легенде о Мерлине и Артуре.

Действительно, Мерлин — друид, к тому же еще и вебрь леса Броселианды (где он, в конце концов, оказывается не убит, как вебрь Калидона, но усыплен женским могуществом); а король Артур носит имя, производное от имени медведя, арт, точнее же, это имя идентично имени звезды Арктур, с учетом небольшого различия, связанного, соответственно, с их кельтским и греческим происхождением. Эта звезда находится в созвездии Волопаса, и, посредством этих имен, можно еще и увидеть соединенными знаки двух различных периодов: «страж Медведицы» стал Волопасом, когда сама Медведица, (...) превратилась в септем трионес, то есть в «семь волв» (откуда наименование «Septentrion» для обозначения Севера). Но мы не намерены вдаваться здесь в рассмотрение этих трансформаций, относительно недавних по отношению к тому, что рассматривается нами.

(...)

На основе изложенного нами, похоже, напрашивается вывод, касающийся, соответственно, роли двух течений, которые участвовали в формировании кельтской традиции; у истоков власть духовная и власть светская не были разделены как две дифференцированные функции, но были объединены их общим принципом; и следы этого единства еще обнаруживаются в самом имени друидов (*dru-vid*, «сила-мудрость», причем оба эти понятия олицетворялись дубом и омелой). С этим званием и как представители особенно духовной власти, для которой предназначается высшая часть доктрины, они были подлинными наследниками изначальной традиции, и символ по самой сути своей «борейский», символ вепря, являлся их достоянием.

Что же до рыцарей (воинов), своим символом имеющих медведя (или медведицу Аталанты), то можно думать, что специально для них предназначавшаяся часть традиции в особенности включала элементы, происходящие из традиции атлантической. И это различие даже, быть может, могло бы способствовать объяснению некоторых более или менее загадочных моментов последующей истории западных традиций».

(Рене Генон «Символы священной Науки»; гл. 24)

Генон, хотя и (бесспорно) гений, автор сложный. Неоднозначный. По-нашему, даже, несколько пристрастный. В частности, одним из его лейтмотивов является «восстание кшатриев» и ряд выводов из сего. К слову сказать, Юлиус Эвола (еще один, наряду с Геноном, столб Традиционализма), с ним не согласен и потому имеет смысл изучить книгу «Восстание против современного мира» — она выравнивает крен некоторых тезисов Рене Генона... кроме сего, следует заметить, что, всё-таки, Рыцарство — не кшатрии, их нельзя сводить в одной парадигме.

125

А так, конечно же, замечания Генона касательно символизма Вепря и Медведя весьма ценны и уместны в контексте раскрытия Гнозиса Кельтского Камино.

Более того, продолжая логику упомянутого традиционалиста, можно сказать, что Единство в равновесии Вепря и Медведицы корреспондирует Двум Всадникам и Двум Мечам Тамплиеров...

Есть, правда, ещё один момент: далеко не всегда, Вепрь и Медведь изображены вместе: на многих рельефах или в виде статуй, в Бетансосе, присутствует только Кабан.

Возможно, здесь отношения подобные Сульфур и Меркурию, где оба есть Меркурий (но уже другой)...

Впрочем, в кельтской мифологии существует некий священный Вепрь, Торк Триат. Он стоит во главе своего потомства, которое состоит из Семи Свиной... три священные предмета находятся между ушами Вепря: Ножницы, Бритва и Гребень (примечательно, что все они связаны с Волосами...).

Для более полного осознания места образа Свины и Вепря в кельтском мистосе, следует обратиться к уже упоминавшейся книге Г. В. Бондаренко, цитата:

«В то же время важно, что свинья обладала и определённым религиозным значением для язычников-кельтов: в могилы знати помещали целые туши или большие куски свиней, галльская и британская скульптура доримского или раннего римского времени даёт нам множество примеров изображений свиней (статуя бога из Эффины, британский бог Ветерис с орнаментом из свиней и кабанов). Важно, что в раннеирландской литературе доля героя (*suradmír*) — это обычно большая часть свиной туши.

При этом свиньи в индоевропейских культурах часто ассоциируются со смертью, разложением, захоронением и нижним миром вообще. В островных кельтских литературных памятниках, как мы увидим, свинья зачастую играет роль предвестника смерти. Этот хтонический характер свиньи во многом объясняется самой природой и повадками животного. Свиньи валяются в грязи, подкапывают корни растений и деревьев в поисках еды. Более того, свинья — это животное, которое не охотится, но питается чужой плотью: змеями (не страдая от змеиного яда), падалью или неподвижными, беспомощными жертвами. Свиньи поддаются дрессировке и могут быть домашними животными (такое случалось в Древней Ирландии), но пасти стадо свиней чрезвычайно трудно. Такие противоречивые свойства свиньи, конечно, считались неестественными, если не сверхъестественными. В то же время Э. Хамп высказал мнение, что особое отношение к свиньям в кельтской традиции, а также в греческих элевсинских мистериях восходит к северному или центральноевропейскому доиндоевропейскому субстрату. Свиньи в основном питались лесными орехами и жёлудями в дубовых лесах: учитывая особое почитание дуба во многих кельтских традициях, свинопасы часто выступают в роли мудрецов, равных друидам или филидам».

(Бондаренко Г. В. «Мифы и общество Древней Ирландии» (2018), стр. 236)

Итак: с одной стороны есть пропитывание образами, связанными с геральдической эстетикой Рыцарского Клана Andrade, с другой — ряд сведений об их центральной нити Смысла, которые приведены цитатами выше.

Попробуем объединить.

Бетансос, порою, считают своеобразной Рыцарской столицей некоего измерения чему, кстати, вполне соответствует тот факт, что именно сей град (заметьте, не Сантьяго де Компостела) является центром всей галисийской Готики. Последняя, без сомнения, самый «рыцарский» стиль зодчества.

Все звезды местных Рыцарей (так уж вышло) как бы суммируются и увязываются вокруг центрального светила по имени Don Fernán Pérez de Andrade (год рождения неизвестен, умер в 1397 году).

Даже в обычных источниках упоминается о его своеобразном отношении к числу 7: он собирался построить 7 Храмов, 7 Монастырей, 7 Мостов на семи могучих реках и 7 Госпиталей...

Следует учесть, что фамилия Andrade имеет кельтские корни.

127

Зададимся вопросом: ежели Генон прав, то Вепрь символизирует духовную власть, жрецов, друидов; Медведь (Медведица) — власть рыцарскую, светскую; если они оба подпирают, держат, на своих спинах саркофаг Don Fernán Pérez de Andrade, то кто покойник? По логике означенного, должен быть Императором...

Понятно, что вышеупомянутый Дон, не был ни императором, ни королем. Но это здесь.

Быть может, он был им ТАМ?!

Вполне себе вписывается во всё это Знак Шестиконечной Звезды, который обнаруживается и на трёх Готических Тамплях, связанных с Andrade, и на яблоке рукоятки Меча (в лежащей скульптуре саркофага): здесь, сие вполне может означать взаимопроникновение Принципа Вепря в Принцип Медведя и наоборот.

Сегодняшний переход из Бетансоса в А Руа, внешне-сюжетно, был не особо интересным. Прошёл около 33 километров, ибо не захотел ночевать в коллективе камино-туристов (в А Врута, до которой обычно идут, не было возможности

снять одиночный номер), потому пришлось пройти на 7 километров дальше.

Галисия, спору нет, красивая страна: множество холмов, изрядная растительность и близость океана. Вот только, она плотно цивилизована и заселена. Техногенных элементов в пейзаже более чем достаточно. Конечно, есть переходы по приятным лесочкам или мимо красивых усадеб, но всё это весьма часто перемежается асфальтом, ЛЭП и прочим подобным. Потому, если не идти от Храма к Храму, по линиям глубоких Смыслов, расшифровывая Лабиринты загадок... то, особо, делать здесь нечего. Камино-туризм — абсурд. Но мир сошел с ума довольно давно и потому — прут и прут.

Безусловно, есть и настоящие пилигримы, но их очень мало.

Сегодня, время от времени, выхожу на очередной Храм. Но это — довольно обычные храмы: они не содержат той концентрации Гнозиса. Всё равно, у каждого, делаю Ритуал Посоха и иду далее.

128

Иногда, людей на маршруте довольно много, порою — плыву в одиночестве и только свежий ветер приятно остужает лицо.

К 18.00 добредаю до места ночёвки и заселяюсь в большой и красивый каменный дом. Из ходочков больше нет никого, наслаждаюсь одиночеством. Подле дома находится довольно большой сад: немного брожу там.

Andrade — эта фонема, эта мелодика, сегодня стала меркуриальным фоном круга ночи и дня... Betanzos — светлая столица галисийских Рыцарей.

А раз галисийских, значит у них Saudade: одно на двоих вместе с португальскими братьями.

Andrade... Saudade... — одна река с двумя руслами. Две ветви одного ствола.



129







131



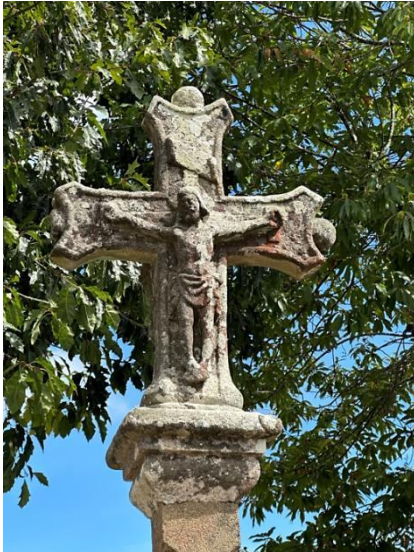



133



12: A RÚA – SIGÜEIRO. ОКОЛОАЛХИМИЧЕСКИЕ ШТУДИИ ГЕРАЛЬДИКИ ANDRADE.

Бетансос, по насыщенности Романо-Готической архитектурой, пожалуй, превосходит даже Сантьяго. Отметим, именно упомянутая как смесь стилей зодчества, так и они в своей автономии, максимально точно отражают Рыцарский Логос.

На первый взгляд, Камино Ферроль – Бетансос – Сантьяго, подразумевает такую последовательность: Железо – Бронза (Понтедеум) – Серебро – Золото... что можно соотносить с соответствующими Средними (для русскоязычных более привычен термин «сечение»).

Пока что складывается впечатление, что самое сущностное на данном варианте Кельтского Камино находится в промежутке от Понтедеума (включительно) до Бетансоса.

134

Однако, Сантьяго — город как бы всех, он больше акцентно под эгидой Духовенства, в этом смысле, как бы Белый; Бетансос — конкретно Рыцарский Град (а значит — Царский), выходит — Красный... тогда, Бетансос — Золото, а Сантьяго — Серебро?

Вряд ли...

Пожалуй, конкретно в контексте Кельтского Камино Ферроль – Компостела, и Бетансос, и Сантьяго, символически соотносимы с Электрумом, то есть — с Нашим Белым-Красным Вином. Возможно, именно здесь и сокрыта тайна сего Камино...

Бетансос, его три Готических Храма (а если считать Тампль Нашей Девы в предместьи, то четыре) — настоящая, почти неожиданная, драгоценность Камино де Сантьяго. Особенно в Галисии, где не так и много больших Храмов Рыцарской архитектуры. Всё это тем более сущностно, что здесь чётко обозначена уникальная нота, состоящая в Кельтской Тинктуре. Не исключено, что четыре по семь намерений Don Andrade, связаны с особым Опусом этого благородного Рыцаря: ведь Семь — число творчества и Творения, а четырёхжды так дает 28, число позиций Свастики Севера относительно Polaris.

Весьма необычный и Герб сего аристократа...

Вероятнее всего, идя в- и сквозь- Betanzos, мы обретаем возможность получения особой Рыцарской Тинктуры. Вполне вероятно, что есть глубокий смысл в том, что она неочевидно спрятана на вроде бы такой периферической Тропе. Обратим внимание и на то, что Рыцарский Бетансос находится, в основном, севернее Сантьяго: может, потому сие место выбрано для скрытой столицы благородного Воинства.

Получается, что пространство от Понтедеума до Бетансоса держит некая эгида.

В этом плане допустимо посозерцать Гербы упомянутых городов.

Итак: у них общее — Поле: Лазурь; речь идёт об Юпитере, то есть — о построении Структуры, об упорядочивании, о проявлении своего измерения.

Мост — означает связь: в самых различных смыслах, как и Башня, которая есть Мост к Звёздам.

Обратим внимание, что Воды Реки (а это может быть метафора данной Первоматерии, она субтильная и серебряная), имеют в случае Понтедеума три волны (активная фаза её обуздания) и Мост с 4 Арками может служить знаком Фиксации сей динамики). Башня как бы немного вверху, она будет доступна как тернер бинера, но тогда, когда Вепрь и Медведица (в своих совершенных и очищенных аспектах, полных Тайного Огня, Золотых) сольются воедино.

То есть: Мост в Горизонталь уже есть, а в Вертикаль, Башня, находится в состоянии несвершенного эйдоса, и только синергия и гармония двух эссенций, которые здесь выражены бестиарно, составит оный. Мост с Небес активно нисходит, на что указывает триада окон и врат вершиной вниз.

Теперь посмотрим на Герб Бетансоса: Воды Реки в две волны, что указывает уже на Фиксацию, некий плод; Башня едина с Мостом, который имеет три Арки (то есть, динамика переводится в Горизонталь, Тинктура распространяется, может и упомянутыми обетами Дона Андраде четыре по семь...); Башня, Небесный Мост постоянного Присутствия Нумена, из двух уровней, что может говорить о завершенности Первой Работы и актуальности следующих Двух...

На обоих Гербах есть Золото, но оно не приторно, его не избыток (что свидетельствует о Белом противоречивере Красноты, кой и есть Благодородство): в Понтедеуме — это динамика схождения в иерогамию Вепря и Медведицы, в Бетансосе — фиксированные три справа и три слева вертикально расположенные Безанты.

Их тернером (Седьмым, по отношению к ним) являются и Башня, и вообще Крест из Моста, Башни и Вод, причём, Серебряный (что и остужает Красноту, не давая ей перейти в прелесть Люцифериянства, как ошибки приторного света (духовной гордыни)). Безант — это вроде как Монета, изображается кружочком, но смысл — сие есть проекция от Сфайроса *Scientia et Potentia*; здесь, шесть Безантов связаны с Операцией уравнивания Шести Планетарных Логосов, которые так сливаясь, приводят в Великое Замешательство, Апорию, которая проявляет Транзитное Золотое Солнце, сразу дающее ссылку в своего апофатического двойника — Чёрное Солнце... то, что здесь в качестве Золотого Светила Фигура из Серебра, говорит о Таинстве Электрума. Таким образом, не только астрально-планетарная сфера освоена, но она ещё и пройдена выше, к Изначальной Триаде и Единому...

136

Итак: остановился я в прекрасном гостевом доме в А Руа, великолепный сад входит в комплекс поместья сего. Стены из камня, всё это немного похоже на средневековую крепость, кроме хозяев, никого. Вкусно отужинав, немного проработав предстоящий маршрут, отправляюсь в объятия Морфея. И вот, ночью, происходит агрессия некой навьей сущности: нечто подобное удару в солнечное сплетение вкупе с накатом нечеловеческих пневм. Резко просыпаюсь. Читаю соответствующие священные слогги: ежели местный орк выбрал войну, пусть получает зеркальный ответ. Далее сон приятен и без эксцессов.

Отдыхаю до 8.00 утра. Собираюсь под звуки Кантов Камино, посвященных Матаморосу. К 9.00 выхожу. Влажно. Недавно прошёл дождь.

На любом Камино не стоит обманываться приятностью жилья: имея в виду, что сделали современники со Священной Дорогой, как её осквернили, как интерпретируют Тропу, в

любом месте можно ждать inferнальной агрессии и лучше её опережать соответствующими Операциями.

Дорога сегодня чуть приятнее вчерашней, ибо меньше техногенных факторов: идётся по сельской местности, случаются приятные заходы в почти волшебные галисийские леса.

Завтракаю в кафе «Под Крестом». Потом камино выходит к довольно крупной трассе AP-9, что не особо уж замечательно. На меня влияет сие мало, ибо занят осознаниями «Царства Андраде».

Наконец, к 15.20 дохожу до места и заселяюсь.

Номер уютен, светел и чист. Помывшись с дороги, направляюсь купить перекус. Захожу в супермаркет, он напротив отеля. И тут накрывает: всё сияет белым светом, будто рассыпали в пространстве мелкое стекло, хрусталь. Магазин распознается почти как Храм: полки с едой предстают как Щедрость Господня, но без какой-либо эмоционально-сентиментальной подоплёки — просто так есть. В середине груди мягким и тёплым светильником возжигается лампада блаженства. Любовь, красота и жизнь переживаются тотально. Купив продукты, возвращаюсь в номер.

Включаю «под еду» короткий ролик про Камино де Сантьяго, снятый православными. Странно: я сам сейчас на Камино, оно уже восьмое у меня, но в экранчике телефона, где довольно банально рассказывают то, что сам давно знаю, вдруг распознается Волшебное Зеркало; блаженные слёзы текут из глаз, хорошо и тихо, просто и так, как нужно.

Неизбывная прямая настоящность Золотой Розы из сердца прорастает сквозь глаза...

Дон Андраде оставил больше загадок, чем о нём знают ответов. Ещё одной энигмой является Герб самого аристократа.

Поле — Синобль, то есть Зелёный цвет, что означает Венеру и её измерение активности. В случае Дона Андраде, в первую очередь, это порождение.

Фигура — Золотая, но внутри как бы, имеет полосу Червель (что, быть может, связано с Марсом и максимально иерогамно к Афродите).

Фигура довольно странная: она представляет собою Диагональ через Щит. Такого рода полоса, как бы выводит разрешение Креста, ибо сие направление — есть дитё брака Вертикали и Небозема. Два Золотых Дракона делают встречу друг другу, так связываясь, нечто вроде огненного выдоха (внутри него как раз и вмещается Червлень).

Возможно, здесь речь о Таинстве Передачи...

Интересно, что фамилия записана как AN DRA DE, а девизом является «Ave Maria, gratia plena» (порою, кое-кто, коегде, Деву соотносил с Первоматерией)... средняя частица «DRA», быть может, намекает на «Draco», что по-латыни означает «Дракон»... далее, мы остановим разбор сей, оставив троеточие.

Итак: саркофаг Дона Андраде являет собою тернер, плод иерогамии Вепря и Медведицы; немаловажно, что Рыцарь похоронен без контакта с Землей, как бы в Небе (!) (ведь Небо начинается сразу над Землей).

138

Символическое поле обозначенных выше бестий, может быть продолжено и в мире растений — Дубом с Омелой, кои соответствуют звериной паре аристократа.

Кельтские узоры выражают весьма интересно идею равностороннего Креста, ежели её спроецировать на пространство мистоса, то получим Крест Вепря, Медведицы, Дуба и Омелы... здесь становится актуальным вопрос, а что же будет Квинтэссенцией данной фигуры?

На нём и завершим сие небольшое эссе дня сего.



139







141



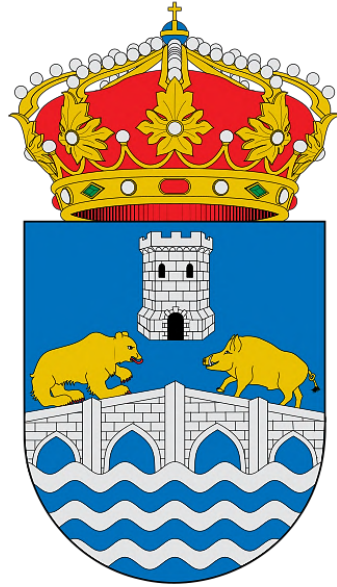

13: ИЗ SIGÜEIRO В ЗВЁЗДНОЕ ПОЛЕ. КРЕСТ И ВЕПРЬ.

На первый и поверхностный взгляд, Камино де Сантьяго — паломнические пути католиков. При этом, сам католицизм автоматически воспроизводится пострадавшим гражданином (а гражданин — всегда пострадавший) в его современной, конкретно деградировавшей в общем (это важно!), версии. Но попробуйте циркулем нарисовать идеальный круг на листе бумаги: не выйдет, ибо никогда не попадешь в исходную линию, нарисуешь не окружность, а всегда спираль. Так и любое категоричное утверждение касательно католиков, ярлык на их тему, будет только частично правильным. Да, действительно, папские приспешники и он сам сделали много богопротивного, начиная с признания нормативности содомитской мерзости. Действительно, современные действия католиков, порою, больше похожи на балаган, чем на церковь...

И всё же.

Католицизм католицизму рознь: далеко не все священники и представители сей конфессии педофилы, ЛГБТ-толерантные негодяи и соучастники преступлений профанных властей.

Есть и иное.

Оно не на поверхности, но оно есть.

Немного очертим тихие мелодии сего иного...

Во-первых, попробуем осознать всё это через архитектурный ключ: ведь барокко — зодчество вроде бы католиков, иезуитов в большей мере, но и Готика (пусть её формировали идеи Алхимии-Герметизма, Рыцарский этос), но (в своё время) сии великие Храмы строили католики, да и сейчас, большинство данных сооружений принадлежит этой Церкви.

Во-вторых: стоит чётко понимать, что после Тридентского Собора (13.12.1545–4.12.1563) католицизм стал в корне иным, практически — другой религией по ряду параметров. Здесь мы не будем вдаваться в детали озвученной темы, желающие могут сами её исследовать.

В-третьих. Следует различать внутри католицизма дух и специфическое настроение отдельных Орденов, которые могут очень сильно отличаться. В качестве введения в эту

тему рекомендуем небольшую, но весьма существенную книгу Андре Фроссара «Соль земли».

Конечно, следует мужественно и честно признать, что католическая Церковь деградировала исключительно мощно и по ряду параметров почти тотально, пойдя на такое взаимодействие с трендами, которое было немыслимо ранее в принципе. Однако, даже в этом случае, даже урезанные и сокращенные литургии, всё равно держат определенное поле Святости.

Оговоримся: нас не особо интересует католицизм, точкой входа в тему является Рыцарство и Герметизм в различных формах своей репрезентации. Ещё на первых Камино, несколько лет назад, мы, порою, посещали мессы, но после Операции «Карантин» (в которой католики, в официальной своей позиции и в массе) показали себя исключительно низко, перестали это делать. Тем не менее, никакой антипатии к ним нет и объективно хорошо, что хотя бы что-то происходит в Храмах.

144

К примеру, Бернар Клервоский, официально значится католиком, но для нас он важен, как основной духовный патрон Тамплиеров. И, в 1307–1314 годах, именно католики во главе с папой и королем-предателем уничтожили великий Рыцарский Орден.

Кстати, этот период, в семь лет (1307–1314), также переломный для рассматриваемой Церкви: после предательства Тампля она потеряла исключительно много...

Впрочем, сейчас Камино (в данном контексте, точнее, «камино») находится более под эгидами new age, экуменизма и потребительского туризма.

Конечно же, здесь всё равно, пусть вопреки современности и в сокрытом виде, присутствуют Гнозис и Священные пневмы: потому, никто не знает, где кого и что коснется. Но рассчитывать на это не стоит и в Эль Камино де Сантьяго лучше идти после лет подготовки и практики, о чем мы уже подробно рассказывали в предыдущих семи книгах, посвященных сей теме.

Итак: завершающий день первого Кельтского Камино. Остался — последний переход до Звездного Поля. Выхожу довольно рано, ещё затемно, около 7.10. Иду по маршруту, отклоняюсь от него в самом начале, за мостом, чтобы подойти к Igreja de Santo André da Barciela. Делаю там Ритуал Посоха и Воззвание.

Потом возвращаюсь на тропу и направляюсь в основном на юг. Дорожка проходит в сельской местности, постоянно слышен шум большой трассы.

Снова возвращаюсь к образу Вепря, как (пока что) уникальной эгиды сего Камино (Медведь уже фигурировал в контексте других Троп, см. например, нашу книгу о Камино Арагон). Плюс, здесь не просто концептуальная надуманность, что раз Камино Кельтское, а у кельтов свинья особо почиталась, то и будем сосредотачиваться на сей бестии, — вотчина Андраде убедительно оставила множество сигнатур по теме.

В определённом смысле, Квинтэссенция данного Зверя в контексте Опуса — фигуры, венчающие Храмы Бетансоса: Вепрь, из спины коего вырастает особый Крест. При этом, примечательно: Вепрь в общем — как бы Горизонталь композиции, причём его туловище и голова являются как бы Квинтэссенцией четырех ног; Крест (в контексте всей Фигуры) — Вертикаль, вырастающая из Квинтэссенции Вепря. Обратим внимание, что этот Крест не простой, а с каскадами умножений (см. фото). Как бы — Двойная Башня...

Вепрь поражал кельтов тем, что с одной стороны, он явно связан с Нижними мирами, но с другой, со священным Дубом и Верхними обителями. То есть, Кабан как бы Мост и потому корреспондирует Гермесу. Последний, в свою очередь, как психопомп, связан с Архистратигом Михаилом, коий есть один из Корней Рыцарства.

Как уже отмечалось, Вепрь означает Человека-Знания, Друида, что вполне гармонизирует всему вышеизложенному.

Сантьяго всё ближе, тропа, порою, идёт в исключительно приятных лесочках, вот только, к сожалению, они небольшие и быстро сменяются населённой, асфальтовыми дорогами и тому подобным.

Постепенно вхожу в город.

Сколько не совершай Камино, как хорошо ни знай Звездное Поле, всё равно, каждый вход новый и первый.

Вот и Храм уже в Сантьяго, Ermida de San Caetano. Открыт. Захожу совсем ненадолго для рецитации Формул, Тамплъ с Присутствием. Сущностный.

Далее...

Улица за улицей.

Некая исполненность... Сантьяго обладает разлитым в пространстве, среди домов, храмов и улиц, неким расслаблением. Окончателъностью. Уместностью.

Наконец, Площадь Paraíso. Нулевой километр. Централь-ный Проход и Ритуал Посоха.

Транзитная часть Камино завершена, остались Ритуалы Фиксации.

Тихая радость и светлая печаль причудливо смешиваются в моём состоянии.



147











151





14: SANTIAGO DE COMPOSTELA: АЖУРНАЯ ФИКСАЦИЯ СТЕКЛЯННОГО ПЕРЕГРИНО.

После прихождения на центральную Площадь перед Собором и формул Посоха на Нулевом километре, поскольку Камино сие Кельтское, иду в парк Alameda ко Храму Capela de Santa Susana: здесь (вроде как), ещё со средних веков, сохранился именно искомый Крест. Нахожу: действительно, Плетер на фасаде, Тампль закрыт.

Крест равносоставный, созданный причудливым и одновременно простым, пересечением кругов; вся фигура также вписана в окружность. Выходит: многократная ссылка на самое себя, некий такой Уроборос, как вариант.

Побыв в парке, заселяюсь. Оставляю рюкзак, быстро совершаю омовение и иду в Катедраль для фиксирующих Ритуалов.

Сначала, захожу с северной стороны: выстояв некую очередь, попадаю в крипту к мощам Сантьяго, рецитирую все сущностные Формулы и жестом Креста обозначаю приход Тинктуры, а потом её распространение. Со стороны кажется, что набожный православный, притормозив поток ходоков, быстро помолился и перекрестился.

Опять очередь, по ступенькам вверх, Статуя Иакова. Кладу ему на плечи ладони, на них — Ритуальные Перстни обняли безымянные пальцы; мысленно и ощущением выделяю себя в Фигуру; рецитирую:

- NNDNN...
- SNTDG...
- NNDNNSNTDG...
- ARISTATA ETEVITAT...
- M. T. P. ...
- P. P. ...
- ...

Жест принятия Тинктуры и её усвоения. Поток людей опять вынужден притормозить, ненадолго, так что никто не напрягается.

Потом выхожу, окаймляю шагами с улицы хоры, идя через восток на юг, снова занырываю в Собор (иначе не пускают).

На сей раз иду в неф, почти к Портнику Славы, который заботливо закрыт ограничительными лентами, чтобы пилигримы (не дай Бог) не попали туда бесплатно и ничего там не потрогали.

Спокойно и ровно делаю Ритуал Тройного Прохода. В кармане, пропитывается теплом моей плоти полчаса назад приобретённая серебряная подвеска: кельтский Плетер-триквест (сия вещица куплена как своеобразный коагулят Первого Кельтского Камино).

Завершает всё Первое Кельтское Камино Воззвание Пилигрима и Крест Тинктуры.

Вот теперь точка (правда, слева и справа от этой точки ещё по точке, — ...).

Далее — свободное плавание по уже родному городу.

Походив по магазинам, купив пару-тройку книг (одно из наибольших удовольствий), пообедав в плохом ресторане (кто же знал), сходяв ещё к паре знакомых Храмов, позволяю потоку перемен принести меня снова в Катедраль.

Брожу...

Вот — южная часть хоров, взгляд падает на давно знакомый Крест.

Стоп.

Давайте посмотрим подробнее...

Оказывается, это один из 12 Крестов освящения Храма в 1249 году: все символы равномерно распределены по интерьеру Тампля и держат некий структурный пневматический каркас (см. схемы). Шесть Крестов в нефе, четыре — в трансепте и два в хорах. Конечно, это определённая оперативная магия освящения такой значимой Святыни. Официально-сюжетная линия апеллирует к 12 Апостолам.

Но это взгляд сугубо христианский.

Посмотрим на сие из модальности Гнозиса Грааля, который выходит за ограничения формой, однако, при этом её не обесценивая.

Итак: 12.

Круглый Стол Царя Артура, 12 Рыцарей Карла Великого, 12 Изначальных Учителей Маха-Ати, 12 Олимпийских Богов, 12 Апостолов, 12 Имамов...

12 Объёмов Зодиака.

Вот тут: снова — стоп.

Гнёт обусловленности Гороскопом. ROTA Сансары.

Необходимо нейтрализовать сей порочный круг, открыть 12 Врат, для каждого нужен Андрогиный Ключ (по той простой причине, что энергии Зодиака характеризуются той или иной степенью напряжения, неравновесия, потому и репрезентируют гнёт и принуждение; необходимо как бы «сжечь гороскоп», ибо он для человека — степень отклонения от Сфайроса Истины, а чем ближе мы к Нему, тем больше удовлетворения, блаженства и покоя).

Равносторонний Крест как раз и символизирует Фиксированную Андрогиновую Пневму, либо сам процесс Иерогамии, плодом коего является она. В Катедраль Сантьяго предельно откровенно сие изобразили: каждый из 12 равнолучевых Крестов содержит в верхних четвертях слева от смотрящего на 10 Фигурах — Солнце, справа — Луну; в случае двух фигур Южного крыла трансепта — наоборот.

В нижних четвертях: греческую букву «Альфа» — слева, «Омега» — справа.

В первую очередь здесь подразумевается иерогамия Левового и Правового, Брак Солнца и Луны, Начала и Конца (что корреспондирует Уроборосу). Видимо, есть причина, почему в Южном крыле над «Альфой» — Луна...

Если же рассматривать Союз Верха и Низа, то это будет сочетание Звука (Буквы внизу) и Света (Луна и Солнце вверху).

Так Измерение Собора как бы выводится из Колеса Зодиака... что только подчёркивается однозначностью Огдоады восьмигранного Средокрестия.

Дело в том, что ежели пилигрим не реализовал хотя бы некую толику Стекланности, если он ещё не Кристаллический Паломник, то ему неведом вкус Белого Рая. Потому, видения нет, а есть либо вера, либо концепции. Собственно, в таком контексте и возникло то, что условно можно назвать «окультизмом».

В случае Хрустальных Одежд оператор просто видит и тогда песня Michel Berger «Le Paradis blanc» вполне и без усилий распознается продолжением канта Сантьяго «Dum pater familias» в окантовке тамплиерского «Salve Regina»: «кризис современного мира» и не начинался, Эвола и Генон в Раю, а «восстание» давно уже победило.

156





157







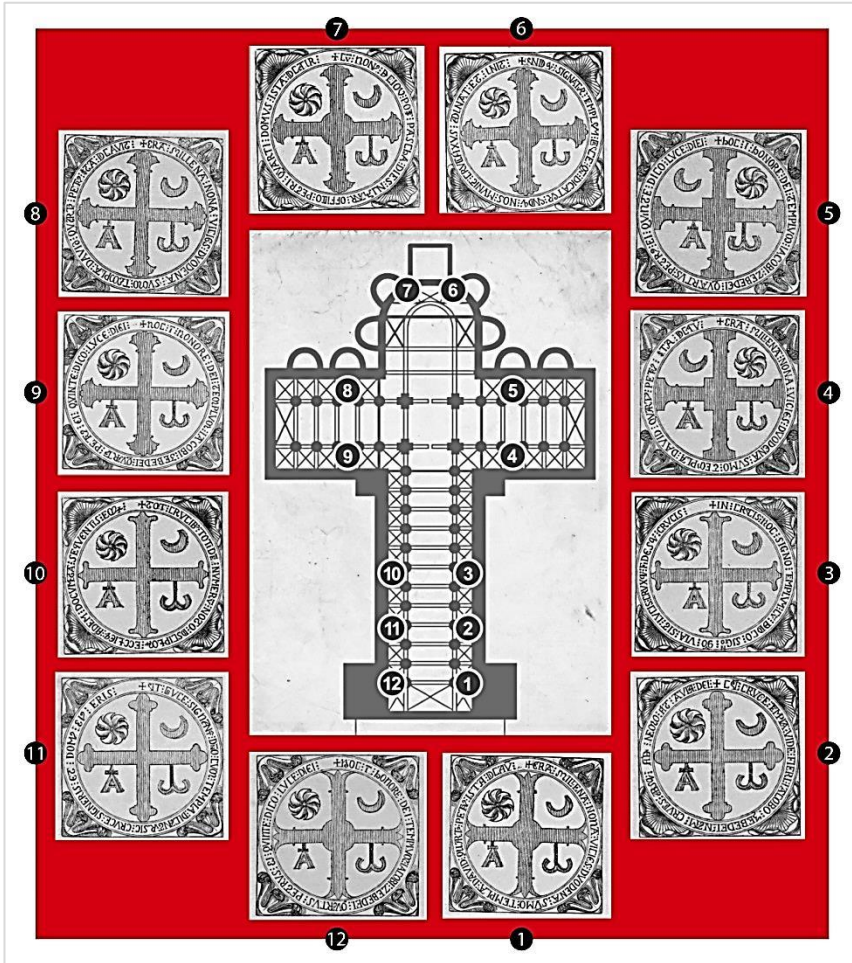

15: БЕЛЫЙ ПРОТИВОРЕВЕРС: БРАТСТВО КАМИНО.

Вне сомнений. Современность — это плохо. Деградация и так далее: «Кризис современного мира» (Генон), «Восстание против современного мира» (Эвола), — всё это более чем правильно.

Действительно: Камино опошлили, осквернили, а большинство ходяков по нему — камино-туристы и объектные рабы трендов, new age, по факту — несознательные сатанисты.

Всё это так.

Но есть одно «но».

Выходишь на площадь пред Собором — и мятный ком подкатывает к горлу. Спускаешься в Крипту, к Мошам, обнимаешь Фигуру в Алтаре — слёзы блаженства приходят в горные озёра глаз. Смотришь предельно сентиментальный и низкопробный х/ф Эстевеса — и вдруг отворяется окно в страну всецедрой и абсолютно равностной Любви.

161

Камино имеет Тайну.

Её невозможно раскрыть и приватизировать.

И, ежели будешь видеть только декаданс и убожество «низшей расы», получишь как результат опухоль гордыни и пневматических препятствий для Опуса в виде напряжений.

Если будешь объектно открыт вышеупомянутым пошлым тусовкам — тоже крах: станешь соучастником преступления осквернения Камино.

Лишь умеющий ходить по волосу, способен продолжать переходить на Тот Берег.

Квадратура Круга, этот базовый Аркан, здесь уместен, как и всюду и всегда.

Так выходит, что мы продолжаем съём жилья (мы, потому как ближе к ночи приехали друзья) и таким образом, вместе, в общем, проведём в Сантьяго более двух суток. Решение принято единогласно и все счастливы.

Так или иначе, жизнь в Городе Иакова вращается вокруг Катедраль: идешь куда-то, вроде как и мимо, всё равно зайдёшь. Походишь. Посидишь. Через магазин Храма, купив ещё одну, очередную книгу, далее — в коллатерали улиц Сантьяго. Опять — новые пилигримы и да, они всё-таки, пилигримы: ведь никогда до конца ничего не ясно, нет категоричности суждения и нет необходимости прикрываться фанерой ярлыков от летящих в тебя камней неожиданности от Вечности и Всевозможности.

Пространство всегда открыто в негарантированность, опор нет даже в тотальном отрицании, опор вообще нет ни в чём.

Такого типа открытия себя позволяют распознать базовое Поле Меркурия. И, далее, начать совершать Операции...

Площадь перед Катедраль, с Нулевым километром, пустует только поздно ночью и очень рано утром. А так, на ней всегда сидят пришедшие пилигримы. Лежат. Стоят. Тусуются. Позируют с велосипедами. Без. Фотографируются. Разговаривают. Сменяются. Кто-то тихо плачет... порою, люди проходят с собачками (те тоже прошли своё Камино).

Когда попадаешь сюда, тебя будто омывает некие потоки: то блаженная радость и счастье, то — драматическая волна трагичности человеческой жизни, то — просто сковывает таковость и если она положена на сильно уставшее тело, то становится льдом оупения.

Некоторые ходоки в хорошем подпитии или накурены...

Миллионы пилигримов более тысячи лет шли и шли сюда со всей ойкумены. Они проходили огромные расстояния и это продолжается...

Площадь перед Собором — это, конечно, Смерть. Путь к ней — Жизнь. Ибо, заканчивая своё Камино, особенно длинное или очень длинное, ты финишируешь исключительно много: всё, имеющее начало, имеет и конец.

Наверное, дальнейший вход в Храм соотносим с посмертными турбуленциями; ранее, проходили сквозь Портик Славы, что символизировало новое рождение в Высших. Проход к Мощам Сантьяго даровал Причастие, а объятия Фигуры

могли намекать на Объединение (что выходит за рамки богословского Канона, но всецело логично в измерении Грааля).

Площадь перед Катедраль хранит в памяти своих камней, в памяти своего пространства, миллионы отпечатков душ. Чистых и не очень. Святых и злодеев. Просто банальных мещан. Рыцарей. Королей. Бродяг и ходоков...

Немного мест на планете, где так велика концентрация восторга и отчаяния быть человеком.

Всего лишь человеком.

Человеком...

Присутствие божественного, конечно, тоже здесь. Как войти с ним в устойчивый контакт?

Люди, все люди, прошедшие Камино, даже пидарасы и прочие негодники, что-то ощущают. Нечто, порою, распознают.

Их большинство не знает, не научены, не могут услышать сей тончайший шепот, усилить его зеркалом спящего сердца... но моментами, их активность, как бы провисает в неопределённости, в ужасе сиюминутного распознавания тотальной распахнутости бытия и... они спешат её закрыть новым всплеском весёлой тусовки, очередным фото или каким-то жестом, суть которого — театр одного актера на подмостках неумолимой Смерти. В предстоянии Великому Растворителю.

Собственно, потому, так много народу здесь «на позитиве»: они заклеивают им сквозняки конечности, о которых так откровенно поведал приход на Площадь и завершение Камино.

А вон — тихая и робкая душа. Затерялась здесь. Сидит. Молча. В немом блаженстве. В расплаве благодати Бога. В Истине вина Золотой Розы.

Есть и такое...

Вчера я завершил своё восьмое Камино де Сантьяго, своё первое такое одиночное Камино.

Каждый Путь Иакова, как ещё одна Жизнь. Как ещё одна Смерть.

Rota продолжает вращаться, а мы ещё живы и ничто не гарантировано.

Ничто не предопределено.

ARISTATA ETEVITAT

164





165







167











16: COMPOSTELA. НА ПУТИ ОТ МАМАЯ К РЫЦАРСТВУ.

В Santiago de Compostela не так и много средневековой архитектуры: зодческую доминанту составляют барокко и классика.

Сам Катедраль — Романо-Готический Храм, но довольно сильно упакованный в налепленные элементы барокко, а со стороны площади, да и вообще экстерьер, практически полностью закрыт сим амальгамным стилем. Таким образом, Рыцарское настроение, во многом, базовое, для Тропы, приглушено, притушено, а также часто загрязнено.

Однако, есть в Сантьяго один Тампл, древний, Романский, где как правило или вовсе нет людей, или их там мало, — Colexiata de Santa María a Real do Sar. Именно здесь можно аккуратно и точно совершить Ритуал Тройного Прохода, ныряя в озеро исключительно насыщенного Гнозисом, Меркурия.

Этот Храм уникальный особой формой его subtilной жизни: как-то так получилось, что его колонны пошли под углами и они потеряли свои вертикали, явив некое приближение к диагональным динамикам. Сие весьма необычно и транслирует неповторимое состояние ненадуманной Чистоты и откровенной безыскусности, а значит нелицемерной Простоты «нищих духом».

Есть там одна из стен древнего Клуатра, а также — весьма интересный Крест и Знаки (на северной стене).

Пожалуй, имеет смысл, по завершении Камино, побыть в Компостеле хотя бы двое суток: вне сомнений не раз приходя в Катедраль, к Мошам и к Фигуре, к Портнику Славы и в Клуатр, бесцельно и беззаботно просто бродя по улочкам этого Львова Галисии... но также — следует обязательно совершить сущностное взаимодействие с обозначенной Святыней. Там же можно поставить в креденсиль их печать.

Вернёмся, однако, к Собору. В который раз отметим, что эстетика отражает особенности пневматики, а значит — транслирует оперативность определённых божеств-держателей состояний, и из них уже следуют различные возможности операций в сфере ума.

Рыцарский Гнозис совершенно чётко передают Романский (а также, различные дороманские) и Готический стили. В платереско (более, чем в Мануэлино) происходит частичная потеря оного. Впрочем, Мануэлино, можно считать совершенно особенным Рыцарским стилем Португалии, связанным с поисками Эльдорадо и выходом в Океанос (см. нашу книгу «Португальские окна»). Архитектура ренессанса довольно неоднозначная, хотя она и пытается манифестировать Герметико-Алхимический Гнозис, (по нашему мнению) это получается, зачастую, не вполне качественно, потому здесь уже есть вопросы...

А вот барокко однозначно разрушает связь с Рыцарской Традицией, более того, этот стиль вполне можно назвать антирыцарским.

Барокко — тяжелейший перелом всей европейской парадигмы, в принципе, проявление гибели Традиционной Европы. Это — 17 век.

В подавляющем большинстве случаев, барокко очень диссонирует Романо-Готической архитектуре, являясь её антагонистом, то есть, содержит в себе тех божеств, которые перекрывают звучание Истинной Передачи; иногда бывают (как исключение) ситуации, когда барокковые элементы удачно интегрируются как частное в Готический интерьер в общем.

173

Катедраль Сантьяго, после его разрушения Альманзором, изначально, строился как Романский Собор, причём, оборонного типа, Крепость-Храм (см. рисунки). Сие не только давало военную мощь укрепсооружения, но и особо сочетало в себе, в равновесии, уже упомянутых Вепря и Медведя, Жреца и Рыцаря.

Чуть позже были привнесены Готические элементы, точнее, они вплетались сразу, но не в контексте общей тектоники здания, а больше как оформление фасадов и порталов.

Такое сооружение идеально воплощало настроение Рыцарской Традиции.

Постепенно включались различные новые элементы, типа Клуатра в стиле платереско.

Кардинальный перелом произошёл в 17 веке: внешне Собор облепили барокко, из экстерьера полностью ушёл Романский дух, Готика осталась лишь интонацией на Южном Фасаде.

Внутри Катедраль, преимущественно, Романский — в первую очередь это задаётся ритмом циркульных арок, кои полукруглые и аскетичные.

Однако, барокко и здесь существенно сдавило ранее лёгкую, свободную и стеклянную пневматику интерьера: орган блокирует и удушает центральный неф, алтарная часть всецело сделана в барокко.

Конечно, опытный оператор должен мочь интегрировать в опус любую форму, но ежели речь идёт о каскадах принятия Тинктуры как Посвящения, то барокковые элементы играют роль амальгам...

Обратим внимание: именно век 17 стал кардинальным переломом.

Тогда же актуализировалось столь своеобразное измерение как Украина.

174

... быть украинцем — хорошая база для дальнейшего Опуса, в том числе, Рыцарского. Но есть нюанс: определённого типа и подтипа украинцем.

Касательно типа — то козаком (не поселянином-мещанином и, тем более, не барыгой).

Подтип: не реестровый казак, а свободный.

Итак: свободный казак. Сие связано с Арканом «Безумец»...

Козачество и Украина сущностно актуализировались в 17 веке, что весьма симптоматично. После 30-летней войны активно шли деграционные и профанные процессы формирования наций и соответствующих государств. В зодчестве и в массовом сознании родился и активно захватывал пространство первый тренд — барокко, о чем неоднократно сказано выше.

Реестровые казаки были подчинены польской Демиургии и часто конфликтовали со свободными.

Собственно, потому мы и по-разному пишем оных: свободные — казаки, на службе у системы — казаки.

Конечно, всё описанное выше — некие воздушные замки идеальных обобщений: реально, скорее всего, было жестоко и не так, как хотелось бы; но — мы не ищем «как было когда-то и на самом деле», мы работаем с полем активного вооб-

ражения в деле преобразования себя (то есть — взаимодействуем с мифом и ничем иным).

Работа с пространством мифа (а именно сие и есть история) имеет свои особенности: до 14 века — уверенная иероистория, с 14 по 16 — рассеивание иероистории; 17 век — перелом: иероистория как поле, заканчивается, её энергия переходит из измерения в герметически закрытые и сохранённые объёмы, всё более противопоставленные среде.

Одним из таких сосудов является Козак Мамай, а Вольный Луг — пространство Растворения, где были ещё не властны тренды барокко. Возможно, потому, Козака ассоциируют с Рыцарем, хотя в 17 веке Рыцарство уже мертво. Обратим внимание: барокко — иезуитский стиль, интересно, как восприняли бы это направление зодчества Истинные Сыновья Бернара?

Но вернёмся к Мамаю...

Был чуть ли не канон изображения сего божества-держателя.

175

До нашего времени дошло чуть более ста народных картин, датированных 18–19 веками; считается, что такие же изображения были уже и в 17 веке.

Сердечник сей народной картины — Козак Мамай сидит, скрестив ноги. Без каких-либо преувеличений первая ассоциация — буддистские тантрические тханки, что более чем интересно. Промежуточное звено — изображения Хаджи Бекташи в иконографии одноимённого тариката.

«Я — Козак Мамай: мене не займай» — такую подпись часто можно увидеть на множестве народных картин, которые висели рядом с иконами, рисовались на хатах, ульях, сундуках...

Истинный Козак — сам себе держава: он не распознаёт легитимности ни в одной существующей власти и потому легко переходит на любую сторону (никогда не принимая их сердцем, а распознавая просто как инструменты своего выживания и стоянки своего пути), так, как сам видит ситуацию. Ибо он — «Наутилус» Капитана Немо (см. великолепную статью об этом произведении Жюль Верна, написанную Евгением Головиным).

Украина — это зона Межмирья, Мистические Сумерки между этим и тем. Украинец (а им может быть любой человек любого народа, если созрел качествами) — существо не от мира сего. Он никогда не будет с кем-то, за кого-то, против кого-то: он сам по себе.

«Мене не займай» — это значит, Мамай не принадлежит ни к кому. Он ничей. Он никому ничего не должен и ни в чем не виноват.

Он сидит в Центре Мира как Император своего Измерения и никто ему не указ.

«Козак — душа правдивая».

Мамай чужд самообманов и лицемерия, он Воин, но на картинах сидит в созерцании, как буддистский махасиддха или суфий.

Часто Козак ассоциируется с Рыцарством (которого уже нет), а Козацкий Крест — это Крест Мальтийских Рыцарей: быть может, Мамай так соединяет Восток и Запад, Белое сверху, а Чёрное море внизу, ещё раз актуализируя себя Чакравартином... или, по дороге к Немцу.

176

На изображениях Мамай мы находим ряд атрибутов, что всецело иконографично.

Копьё — символ собственной Оси; волшебный луч, проникающий сразу в суть; его наконечник касается Звезды Polaris...

Кстати, на могилу погибшего козака часто ставили именно Копьё, эту Руну Воина.

Сидит Мамай под Дубом, под Мировым Древом. Порою, на ветке Дуба висит рыцарский Герб...

Присутствует Конь (то есть, Козак, как и Рыцарь, существо-кентавр, Всадник — всегда квинтэссенция, Человек-Дракон)...

Мамай аккуратно и со вкусом одет, фигурируют Шабля и Пистоль: то есть, по необходимости, он готов применить насилие, но поза и состояние в корне противоположны столь крайнему полюсу Движения, войне — Мамай олицетворяет Покой своей позой. Он созерцателен и здесь есть свой секрет: Оружие и Конь соотносимы с Движением; Поза-Гора — Покой: а вот Мостом недвойственности Покоя и Движения является музыкальный инструмент — Мамай играет и поет.

Кстати, о песне: сохранился один из вариантов «Пісні про Довбуша» (а Довбуш — ещё один Мамай) — она поётся очень длинно (30-40 минут), сочетаются минор и мажор с доминацией первого... не будем долго анализировать её, но укажем ключ прочтения смысла — книга Питера Кингсли «История, готовая тебя поразить. Монголия, Тибет и судьба западного мира», а также, две его предыдущие работы...

В изображениях Мамая нарисованы штоф с горилкой и рюмка (которые, когда козак погибал, ложили ему в могилу): дело в том, что горилка называлась «оковита», что является украинским переложением латинского алхимического *aqua vitae* («вода жизни»), термин, который ввел в обиход алхимик Арнольд из Виллановы (кстати, Учитель Раймонда Луллия). К слову сказать, алкоголь всегда имел связь с теми или иными Ритуалами перехода в иные состояния, преимущественно связанные с Растворением...

Можно ещё довольно долго разбирать состав символики на картинах Мамая, а также, их значение, но мы здесь остановимся, ибо означенного уже достаточно.

Суть состоит в том, что изначальный образ Козака Мамая, вероятнее всего, связан с полной Реализацией (как, например, тханки с образами различных Будд, или изображения Хаджи Бекташи), однако, сюжетный контекст и дальнейшие контексты бытия Украины, говорят несколько о другом. Если попробовать соотнести с Таро, то Мамай не прямо соответствует, но динамически связан с Арканом «Безумец» в первую очередь, с той разницей, что упомянутый Аркан транзитен, а Мамай фиксирован. Он также коннотирует Арканам «Мир», «Император», «Отшельник», «Rota», «Жонглёр» (Первый Аркан)... но, всё-таки, более всего — Нулевому.

Мамай открыл Поток Меркурия и умеет с ним взаимодействовать, то есть он — Маг.

Но вот пойдет ли он Путём Освобождения или будет использовать сие в корыстных контекстах, создавая Пирамиды Гнёта — большой вопрос. Ответ на него зависит от Чистоты Мамая. А этот момент не обозначен на картине. Он скрыт. А может — зеркален по отношению к смотрящему в пространство изображения...

Вот и сидит Козак Мамай на Перекрёстке: в точке выбора.

То ли Поток Меркурия будет раскрыт в Путь Великого Освобождения, то ли — станет инструментом Гнёта и (впоследствии, в этом случае, обязательно) собственного падения.

Мамай — как бы Рыцарь.

Если он выбрал Освобождение, то становится Рыцарем Меча и Розы. Сие — уже иные Операции...

Если выбрал операции Гнета под эгидой собственной омрачённости — не становится.

В любом случае Мамай выходит за границы конвенций и стереотипов: это и есть бытие украинцем в аутентичном смысле этого слова.

Когда Рыцарь Меча и Розы реализуется всецело: тогда и вспыхивает Первообраз Мамай, по сути — Будда: они манифестируют Недвойственную Истину Тайного Единства.

Приход в Звёздное Поле Изначалия реализован.

Восток и Запад соединились как Солнце и Луна.

Как Альфа и Омега.

Как Смерть и Жизнь.

Colexiata de Santa María a Real do Sar



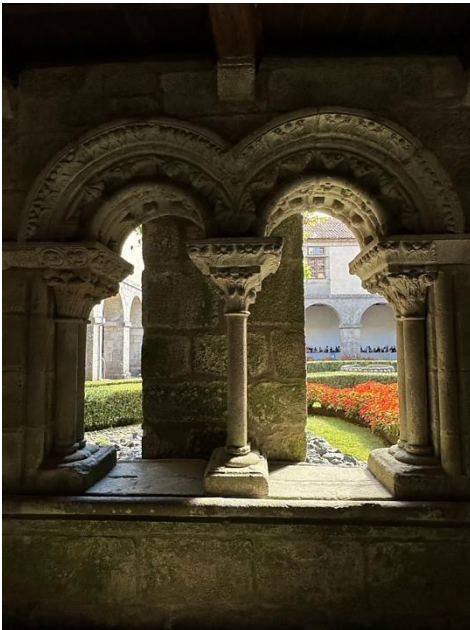



181





182

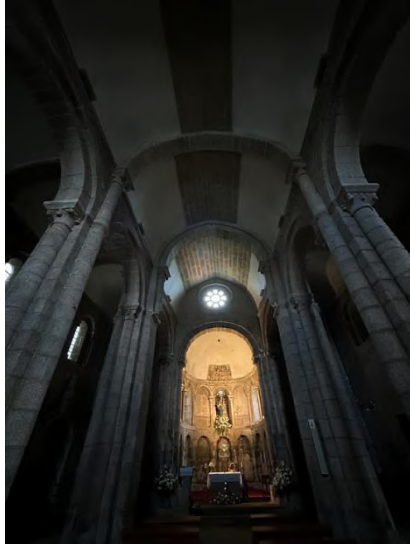





184

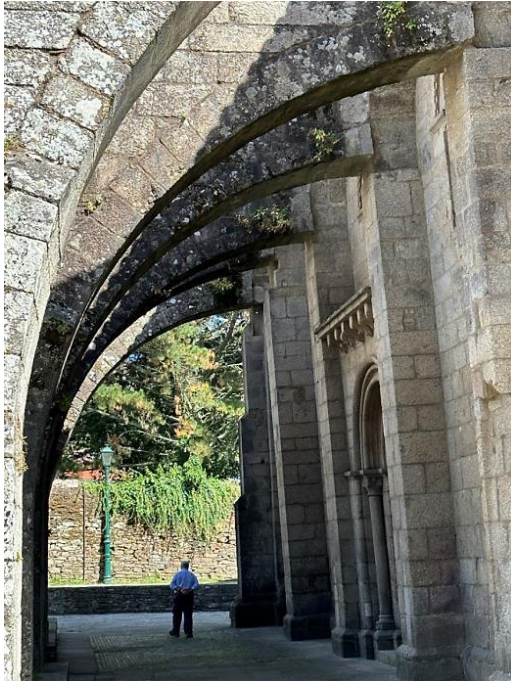



185



Собор Сантьяго до перестройки 17 века

186

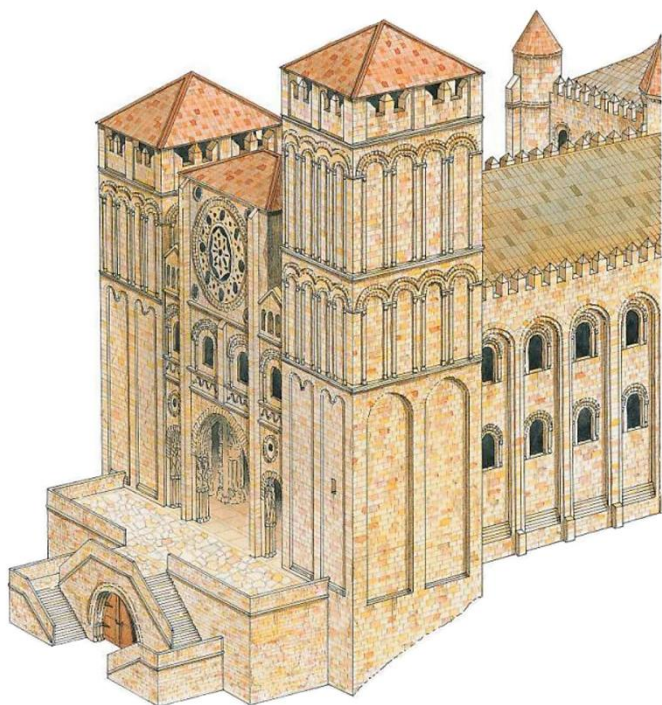

LA CATEDRAL DE SANTIAGO

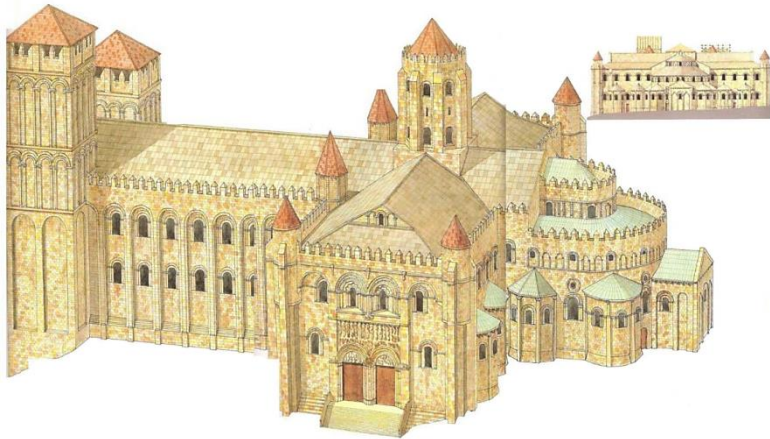

1

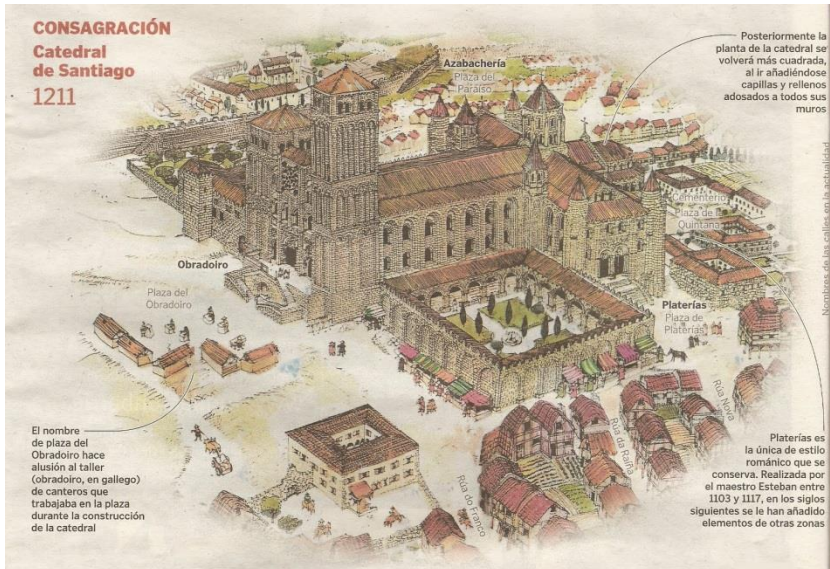

187

¹ Consagración Catedral de Santiago 1211 – ссылка на ресурс: biker-travesia.blogspot.com/2011/01/evolucion-catedral-de-santiago.html



² Ссылка на ресурс (оба изображения, илл. Анхо Мижán):
farodevigo.es/cultura/2020/04/09/catedral-santiago-esplendor-romanico-15240715.html

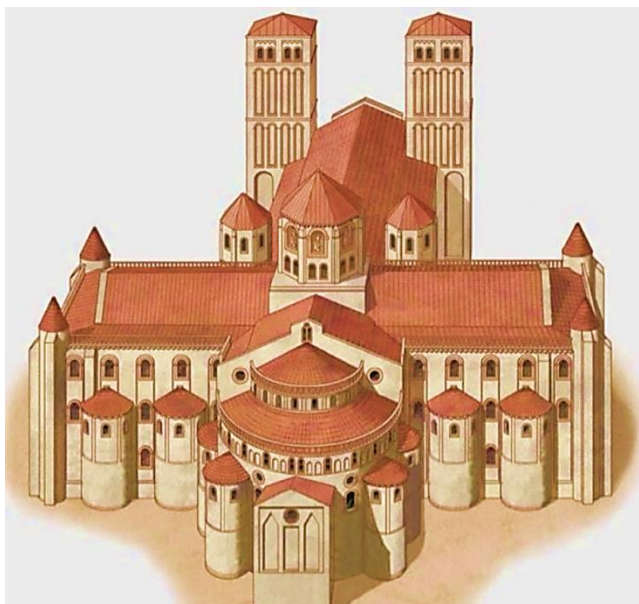

189

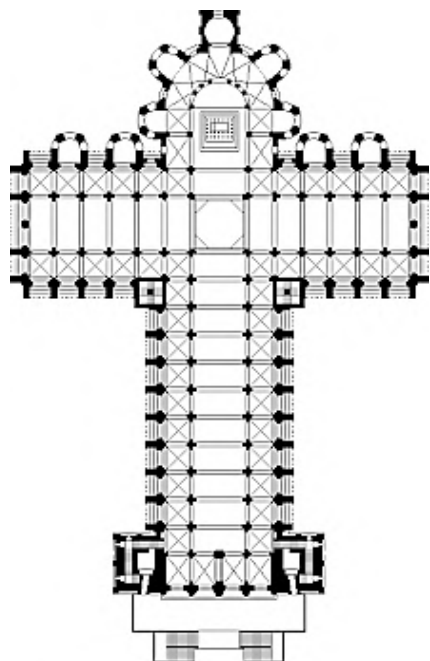

Козак Мамай

190





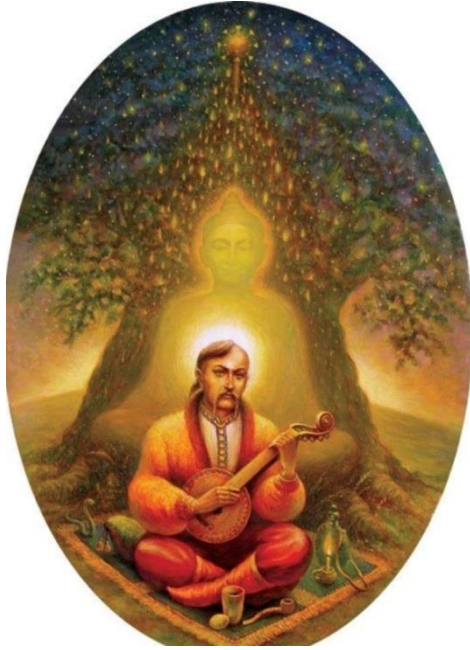



Рыцарь Меча и Розы

194

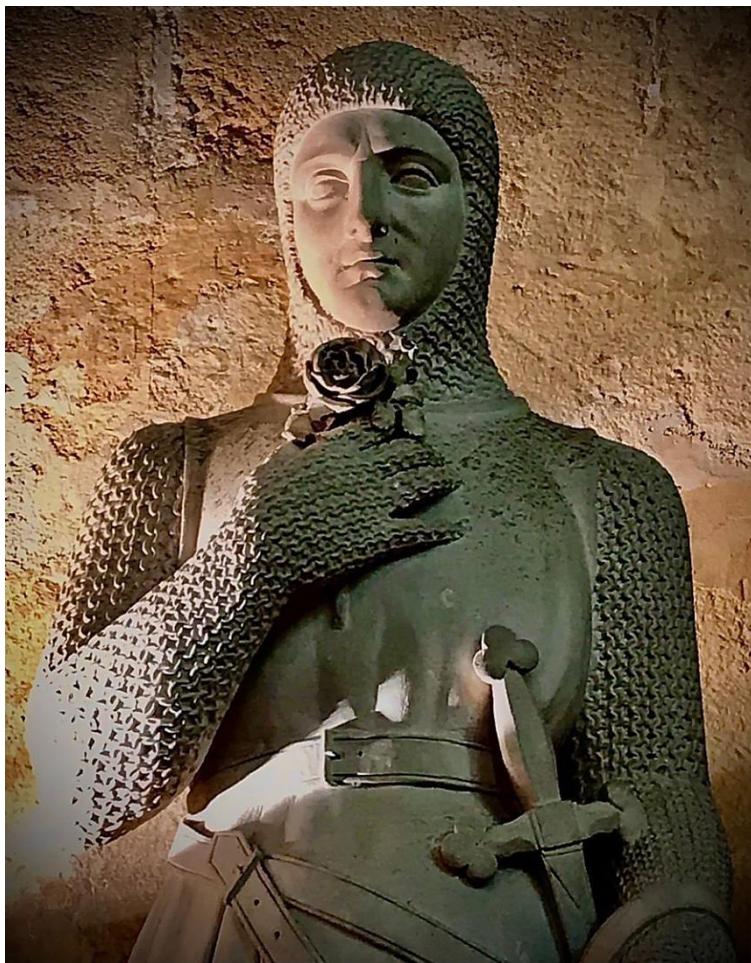

ЧАСТЬ 2.

1: ЗВЁЗДНАЯ СЕТЬ КАМИНО (ЧАСТЬ 1).

Всем прекрасно известен Великий Шёлковый Путь: сеть этих караванных троп окутала Евразию, растянувшись на многие тысячи миль.

Что было его сутью?

Пожалуй, уверенно сказать не так и просто, как кажется на поверхностный и априорный взгляд.

Вроде бы Торговля...

Множество товаров из предельно разнообразных стран циркулировали во все стороны сей величайшей дорожной сети. Понятно, что перевозили их люди, говорящие на различных языках и исповедующие отличные духовные Учения и религии. Очевидно, что они изучали языки друг у друга и находили точки соприкосновения среди собственных предельных отличий. Происходило то, что современного типа исследователи назовут культурным обменом...

195

Итак: первая очевидность троп совершенно очевидна современному человеку — циркуляция товаров и денег, обмен, общение, общие планы и так далее.

Сие вполне можно соотнести с Трикутой Воды (вершиной вниз): питание жизни. Треугольник Жизненности.

Однако, у Гексаграммы есть и вторая Трикута, Огня: она олицетворяет Смысл.

Видимо, есть нечто симметричное системе Шёлкового Пути. Это нечто, и противоположно ему по сути, и — иерогамно-комплементарно.

Сие: Сеть Камино де Сантьяго.

Возникает закономерный вопрос: а почему не посмотреть в первую очередь паломнические пути в Иерусалим и Рим, ведь даже в католическом созерцании вопроса приоритеты и важность пилигримских троп расставлены именно так: Камино де Сантьяго лишь на третьем месте?!

Ответ связан с Пресвятым Граалем и конкретно аутентичной европейской спецификой.

Итак: Камино де Сантьяго.

Множество троп и дорог через сотни и тысячи городов и посёлков...

Однако, при ясном созерцании данной темы чётко различается определённая архитектоника сих Пилигримских дорог.

Начнём с середины...

Франция расположена в точке узлового и линейного структурирования множества Камино в магистраль Млечного Пути Камино де Франсе, чётко и однозначно устремлённого на Запад, к Звёздному Полю и даже далее, к Мушии и её Каменной Барке (в коей только и можно плавать в актуализированной Вечности Атлантиды).

196

Камино де Франсе связан с мистическим опытом Карла Великого, он предстал как некая икона Млечного Пути... возможно, пересечение сей структуры с Зодиаком как раз и обозначает Rota человеческой судьбы, некое Колесо Принуждения и ограничения. Тогда понятно, почему финал происходит в Звёздном Поле — это как бы Врата в Свободу, Ритуал Сжигания своего гороскопа, всё большее освобождение от обуславливания анаграфическим, биографическим и, в конечном итоге, человеческой формой. Переход далее, на Запад, в Завершение Земли (Финистерру), говорит сам за себя. А Мушия предстаёт конечным пунктом, ибо Каменная Барка позволяет совершать вояжи в прозрачной плоти-без-плоти. Каменная она не случайно: возможно, сие обозначает аспект Фиксации и определённо связано с Нашим Камнем.

Магистраль Камино де Франсе идёт в общем с Востока на Запад, что подразумевает превалирование Растворения и Очищения. Это Тропа Рыцарского Посвящения (о чём мы уже подробно повествовали в предыдущих семи книгах серии, посвящённой различным Камино).

В этот Центральный Канал дорог Сантьяго вливаются четыре основных Камино Франции. Они все, с небольшими уг-

ловыми отклонениями, в общем, также идут с Востока на Запад:

- из Парижа — самое Северное;
- из Везле;
- из Ле-Пюи;
- из города Арль...

Итак: Четыре сливаются в Пятое; здесь, вероятно, так управилось, что вышла в итоге некая Квинтэссенция.

Тогда наиболее Северное Камино (из Парижа) будет принадлежать Огню; из Везле — Воздуху; из Ле-Пюи — Воде; а из Арля — Земле... Камино де Франсе, принимая их все в себя, соответствует Эфиру, то есть — андрогинной пневме...

Поскольку «Всё во Всём», то и принадлежность упомянутых Четырёх Камино может быть каждого к каждому элементу, в зависимости от угла взгляда; тем не менее, базовая версия описана выше.

Кардинально иная Формула приходит в Сантьяго де Компостелу с Юга, в Тропе на Север, то есть — из Лиссабона. Это, в основном, Камино Saudade. Так актуализируется ещё одна магистраль — на Север.

197

Своеобразным параллельным дублем (но совсем с другим содержанием) идёт Виа-де-ла-Плата, общей протяжённостью около тысячи километров, Камино Серебра...

Существует много вспомогательных и немагистральных Камино, а также — связующих Камино, — но здесь легко обмануться: например, вроде бы совсем недлинная Арагонская Тропа, связывающая, казалось бы, более важные Тропы, исключительно важная, так как своей эгидой имеет конкретно один из Граалей...

В аспекте времени, одним из важнейших является Камино Примитиво, или — Изначальное Камино: его эгида — Кресты Ангелов и Победы, хранящиеся в Катедраль Овьедо.

Камино из Парижа, Везле и Ле-Пюи втекают в Млечный Путь практически в одном месте, в районе Остабат, далее, соединившись, приходят к Сен-Жан-Пье-де-Пору и, далее, через Ронсеваль идут одним потоком. Если принять предло-

женную выше формулу и соотнести со Стихиями как было указано ранее, то сливаются перед началом Камино де Франсе как раз три активные Стихии — Огонь (из Парижа), Воздух (из Везле) и Вода (из Ле-Пюи); то есть, до Обанос, магистральный Млечный Путь идёт в ситуации наполнения андрогинной пневмой, связанной, преимущественно, аспектом Движения и (как следствие) Промывки. В районе Обаноса в Камино де Франсе вливается река Арагонской Тропы, которая приносит в себе Воды Камино из Арля: сей Путь, ранее, шёл из Арля до перевала Сомпорт, потом он превращается в Камино Грааля и тинктурируясь таким образом, завершающий аккорд обретает в Тамплиерском Храме Санта-Мария-Эунате. Отметим: Камино из Арля — Земля (но, важно: Наша Земля) и потому выступает Фиксатором пневм. Это (как бы) хрустализация... которая дальнейшим Камино должна переплавиться в Алмаз...

198

Неслучайно, завязывание и связывание предыдущих трёх Активных и Транзитных Камино с Землёй-Граалем (Арагонским) Тропы Арля происходит в городке с названием Мост Королевы (что может намекать на Двойной Меркурий также...).

То есть: из Сен-Жан-Пье-де-Пора (кстати, град Имени первого Воанергес), Камино, прежде чем дойти окончательно до града второго Воанергес, Иакова, дойти до фиксации в Пуэнте-ла-Рейна, идёт в тройном переплетении через Ронсеваль, Памплону, давая как бы свободный разгон охеме Пилигрима...

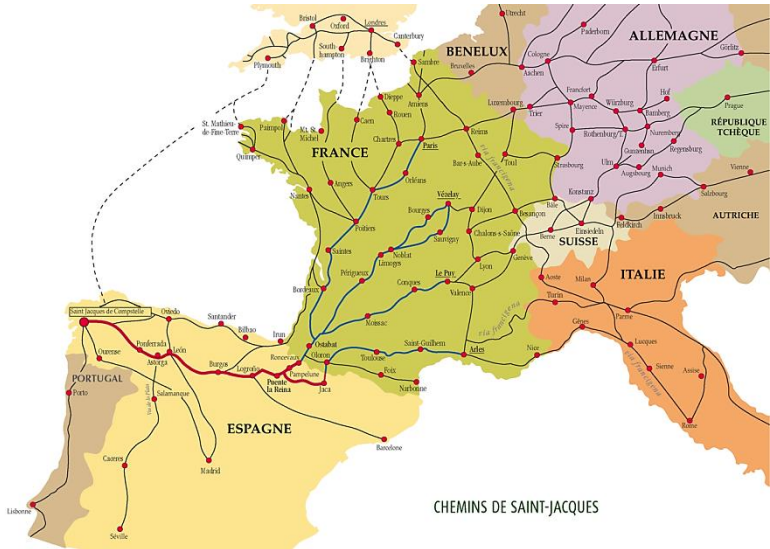

CHEMINS DE SAINT-JACQUES





LES CHEMINS DE COMPOSTELLE

LE CAMINO FRANCÉS

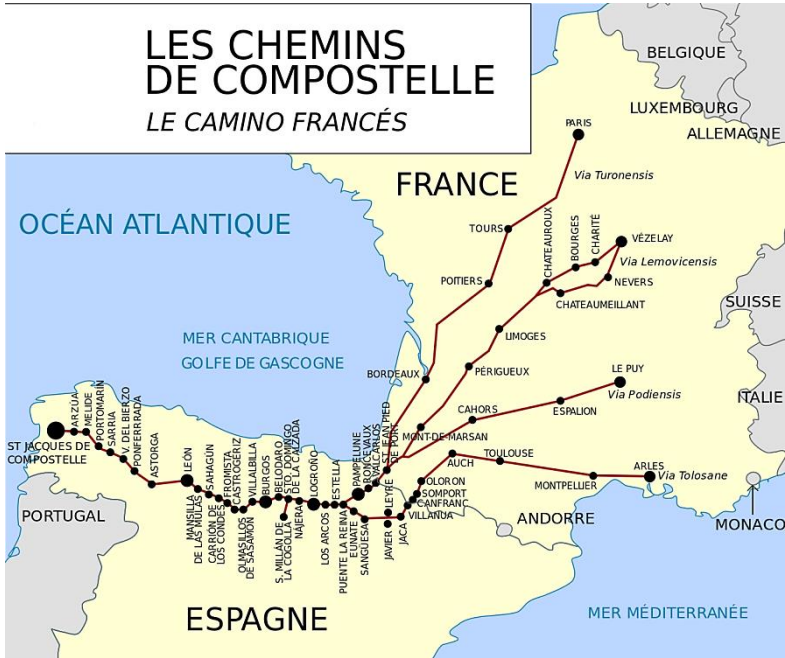

2: ЗВЁЗДНАЯ СЕТЬ КАМИНО (ЧАСТЬ 2).

Теперь самое время отметить основные пульсовые точки на четырёх Французских Камино, а также — на тех Путях, которые вливаются в них.

Камино Огня, из Парижа, конечно же подразумевало мощный и сущностный старт, в том числе, от главного Кафедраль, Нотр-Дам. 15 апреля 2019 года сия Святыня сгорела (или, что более вероятно, её сожгли): таким образом были открыты врата в новый цикл инфернальных событий, которые не заставили себя долго ждать: уже в скорости была проведена беспрецедентная мировая Операция «Карантин». А в 2022 году началась массовая бойня в Украине, которой не видно конца и края...

202

Таким образом, сие Камино серьёзно обесточено, но это не значит, что нельзя ходить по нему. Впрочем, из-за озвученных выше событий, сие сотворять адекватно могут только опытные Пилигримы с достоинством не ниже Рыцарского (остальные весьма рискуют).

На Камино Огня расположены такие важнейшие города (содержащие в себе Кристаллы Гнозиса) как Орлеан, Блуа, Тур (здесь мощи Мартина Турского, одного из Корней Рыцарства), Пуатье, Сент, Бордо, есть ветвь через великий Шартр (на ней же — Вандом с его удивительным Аббатством)...

В этот же Путь вливаются исключительно сущностный Камино из Мон-Сен-Мишель, который идёт через Витре, Сегре и Анже, входя в Тропу Огня в Пуатье.

Париж, являясь началом Камино Огня, принимает в себя ряд ветвей уже других европейских Камино.

Одно из них течёт из Амстердама, вот некоторые города данного потока: Утрехт, Антверпен, Брюссель, Халле; в сию Тропу входит Камино из Брюгге (проходит через Гент, Турне); далее — Динан, Аррас (принимает небольшую ветвь из Лилля), Амьен... через Санлис входит в Париж.

Вторая основная ветвь начинается в городе Орхус. Она идёт до Любека, потом — Гамбург, Бремен, Оснабрюк, Мюнстер, Эссен, Аахен, Льеж, Намюр... после — одна из веток:

через Реймс и Мо до Парижа; вторая — через Лан и Суассон туда же.

Есть вторичное Камино из Мюнстера через Кёльн, которое вливается обратно в магистраль в Аахене.

Камино Воздуха начинается в Везле: тут находятся мощи Марии Магдалины и здесь был в свое время инициирован один из Крестовых Походов.

Этот Путь обозначен сливающимися и разливающимися параллельными ручейками, порою идущими одним потоком: словом, всё в стилистике воздушной эфемерности.

Города: Бурж (одна из алхимических столиц Франции), Невер, Лимож... несколько веток в этом районе уходят южнее, в Каор, там сливаясь с Камино Ле-Пюи (в том числе, через Рокамадур).

Далее сия Тропа следует через Перигё, Бержерак, Дюра, Рокфор и Мон-де-Марсан к месту слияния.

Камино Воздуха вбирает в себя Рыцарский Гнозис многих весьма значимых европейских городов, начиная с Данцига (Гданьска) (следует иметь в виду, что совсем недалеко от него расположена столица Тевтонского Ордена — Мариенбург). Далее — Щецин, Берлин, Потсдам, Магдебург, Гослар (одна из алхимических столиц Германии), Кассель, Марбург, Лимбург, Трир, Люксембург, Л'Эпин, Шалон-ан-Шампань, Труа и — Везле. Как видим, в основном, Тевтонское наполнение.

203

Камино Воды, из Ле-Пюи, наиболее известное и популярное из всех французских Путей.

Оно вбирает в себя две больших реки: одна начинается в Кракове, другая — в Будапеште.

Краковская следует через Прагу, Нюрнберг, Роттенбург, Штутгарт, Фрайбург, Безансон и в Лионе соединяется с Камино из Будапешта.

Будапештская Тропа идёт через Вену и в Зальцбурге раздваивается: одна ветвь уходит на слияние с Краковской, она течёт через Мюнхен и Аугсбург. Вторая, основная, ветвь, идёт в горах: до Инсбрука.

В Инсбруке опять идёт разветвление: один поток через Верону соединяется итальянскими Камино в Парме. Основная река течёт до Лиона через Люцерн, Берн, Лозанну и Женеву.

Из Лиона один мощный поток катит свои пневматические волны до Ле-Пюи...

Ле-Пюи, в первую очередь, это две главные Святыни: Нотр-Дам с двумя Чёрными Девами и Священным Плоским Камнем, а также — вулканический Чертог Архистратига Михаила.

Само Камино Ле-Пюи идёт, порою, расходясь на рукава, в общем окрашиваясь Священной пневмой таких городов: Эспальон, Рокамадур, Голиньяк, Конк, Фижак, Каор, Лозерт, Муассак, Лектур...

И, наконец, Камино Земли, идёт из города Арль, древнего романского Храма Святого Трофима.

Эта Тропа принимает в себя потоки, пришедшие из Италии. Сии реки соединяются уже в Арле.

Первая ветвь идёт из Бриндизи, через Бари, вдоль побережья Адриатики, из Римини в Болонью, потом — Модена, Парма, Асти, Турин, через горы — и в Арль...

Вторая: из Неаполя, через Рим, Сиену, Флоренцию, Пистойю, Геную, Монако, Канны, Марсель — в Арль...

Упомянув Геную, нельзя не сказать о Венеции: сия удивительная столица Живого Меркурия соединена с одной из веток Камино Воды, через Верону; впрочем, из Вероны можно спуститься и к Парме, из которой — путь до Арля.

Из Арля Тропа идёт до перевала Сомпорт, откуда, Арагонское Камино Грааля связывает её с Камино де Франсе.

По дороге, такие важные города, как Монпелье и Тулуза...

Пути Воды и Земли связываются перемычкой небольшой тропы из Кондома на юг...

Конечно, выше описаны только основные магистрали Камино де Сантьяго, существует ещё великое множество поперечных, продольных и диагональных ручейков, которые связывают множество пульсовых точек сакральной Европы друг с другом.

Приблизительное представление о них можно составить, посмотрев на изображения карты...

Кроме Камино де Сантьяго в Европе имеют место и другие пилигримские Тропы, связанные с Рыцарской Традицией и её предтечами (а именно сей аспект нас интересует). Можно вспомнить Дорогу Франков, например...

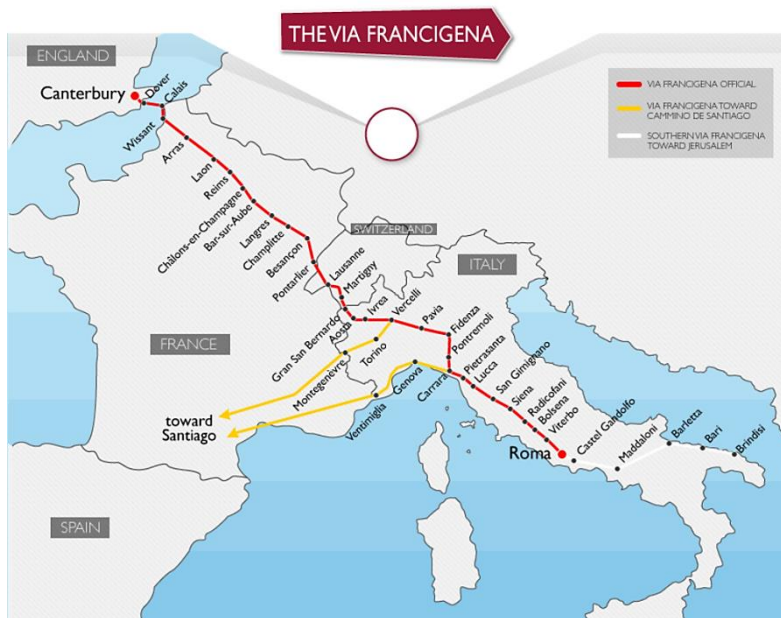





207



3: ЗВЁЗДНАЯ СЕТЬ КАМИНО (3 ЧАСТЬ).

Теперь настало время от внешних описаний нырнуть в самые глубины в поисках эссенции...

Не стоит тешить себя иллюзиями, что она будет окончательно найдена, — речь может идти лишь о приближении в режиме трюточия...

Поиск Эссенции связан с Центральным Огнём, потому, предполагается разрушение Тюрмы, то есть — Земли.

Иными словами, дабы уразуметь приближение к сути Пилигримажа, придётся выйти за все (в первую очередь) вульгарные концепции и интерпретации, в том числе — историко-культурные (собственно, сии операции предлагались не раз на страницах книг Вечного Сентября, начиная с первых глав первой из книг про Камино де Сантьяго...).

208

Далее... В качестве некоей опоры и эссенциальной суммы подоплёки Пилигримажа, обратимся к 14 Аркану Таро, хотя сей образ мы можем найти не только в упомянутой колоде особых карт, но и в ренессансную пору — и в Дуомо Сиены, и в Катедраль Генуи... и много ещё где.

«Умеренность» — так чаще всего именуют сей Аркан, иногда обозначая его и аллегорией одной из добродетелей, однако, основа данного сюжета без преувеличения — иконографическая; она напрямую связана с Паломничеством.

Некая Дева восседает или стоит (сидит она или стоит, при более глубоком рассмотрении, позже, после проживания первого приближения, будет важно, пока что, оставим сие за кадром); она переливает Воду (или Жидкость) из Верхнего Сосуда в Нижний... собственно, всё... почти... вид Девы покойно-отрешённый.

Глубокий и сущностный разбор сего образа можно найти в исключительно интересной статье Глеба Бутузова «Рождение Эона», мы же, здесь, сосредоточимся лишь на том аспекте, который связан со Священным Перемещением, то есть — Пилигримажем.

Итак: жидкость течёт из верхнего сосуда в нижний, — так кажется, и есть прямое простое объяснение данного сюжета. Вино (нижний сосуд) разбавляют Водой (из верхнего сосуда):

таким образом приводят общий напиток к некой мере (пить чистое Вино, без разбавления, в данном контексте, вульгарно).

В такой интерпретации возможно найти намек на уравнивание Красноты Белизной и даже — на Наше Красное Белое Вино (вспомним Раймунда Луллия).

Так что, Умеренность, выраженная операцией разбавления Вина, сюжет весьма глубокий. Но нас, здесь, интересует дальнейшее погружение...

Итак: вспомним различные варианты Символа Уробороса.

Один из них: Змея кусает свой хвост, а в центре сего кольца — Голова Льва.

Змеей Апоп, когда он изображён ползущим, обозначает отвлечение на Небытие, здесь активность восприятия (как бы) направлена центробежно, Великая Пустота имеет тенденцию растворить нигилистически всё... об этом, один Святой писал: «Сатана есть хлад». Когда же сего Змея заворачивают самого на себя, возникает ссылка Пустоты на свой Центр, на Эссенцию — а её Сутью есть Проявление, возникающее спонтанно и без усилия: так проявляется Голова Льва, то есть (в том числе), речь идёт о Тайном Огне... Впрочем, Эссенцией Нечто (а оно в данном контексте может быть сведено к упомянутому Огню), в свою очередь, является Ничто, Пустота...

Единство и Равновесие Нечто и Ничто, с двойной взаимной ссылкой на Эссенцию — вот Формула Истины.

Следующий момент: Поток (Поток Меркурия) в Древнем Египте — это Нил, Священная и Единая, Река.

Храмовое Шествие, или Шествие от Святыни к Святыне — это Нил. Поток Меркурия...

Далее: на Аркане «Умеренность» изображён тоже Поток. Есть важный нюанс: там Уроборос, Циркуляция. То есть: Жидкость движется не только из верхнего в нижний сосуд, но и наоборот, идёт противоток. Сие — одна из тайн оперативных иерогамных операций в контексте андрогината: поток идёт в круговращении, но, одновременно (!) в двух встречных направлениях, — именно это обстоятельство и создаёт воз-

возможность реализации особого нейтрального Присутствия высокой октавы.

Более того: Поток из сосуда в сосуд, пусть даже и встречный, лишь часть общей Циркуляции, которая проходит через Деву.

Дева — тоже Вода, это особенно читается по её специфически отрешённому виду: получается, что Вода обращается сквозь Воду и здесь мы встречаемся с вопросом Опус-косма, который есть равновесие микро- и макро- косма... Макро-косму на изображении Аркана соответствует поток из сосуда в сосуд; сами сосуды — это Точки Контакта (в человеческой ситуации они связаны с Пентаграммой); Микро-косм — это путь потока внутри Девы...

Опус-косм напрямую связан с Базовым Расплавом (а это — источник всех чудес).

Шествие от Храма ко Храму, Городское Шествие, Поток Нила — всё это соответствует встречному потоку из сосуда в сосуд на Аркане номер 14.

210

Здесь есть важный и тайный момент: сия Циркуляция проходит через Сердце (или: Сокровенное Ядро): там обнаруживается Центральный Огонь.

Этот Огонь — узник в тюрьме материальной вещественности, его извлечение связано с разрушением формы...

Потому, истинный Пилигримаж подразумевает как связь с Тайным Огнём, так и противоток навстречу, который (в идеале) обнуляет время-как-страдание и... ты вроде идёшь по Тропе, но сущностно — висишь в Сокровенной Середине, созерцая возвращение мириад вещей к своему Истоку.

С Центральным Огнём, видимо, сопряжена и тема Ада, потому, паломнические походы связывают с очищением аспекта возможных inferнальных мук (намёки по данной теме имеются в книге Питера Кингсли «Эмпедокл и пифагорейская традиция», а также, в уже упоминавшемся эссе Глеба Бузузова).

Далее: обычно, классический византийский Храм, крестово-купольный, определяют как манифестацию Неподвижного Стояния (Фиксации) в противовес Готической (якобы, только) динамике.

Это неправильно.

Транзитность как доминанта, характерна лишь для Зондерготики (особой германской школы сего зодчества): там нет трансепта, нет витражных Роз и (как правило) высокая одиночная (копьевидная) Башня на западном входе.

Классический Готический Тампль, кроме транзитного разгона неравнолучевого Креста, общей стрельчатой тектоники и больших высот, обладает сокровенной фиксацией иерогамии Средокрестия, как сочетания нефа и трансепта. Готические Розы отражают Сфайрос Совершенства и потому тоже корреспондируют Центральному Покою.

Выходит: именно Готический Храм в своем базовом изводе репрезентирует идеальное равновесие Покоя и Движения, ибо в нём в равной мере присутствуют динамические и стабильные составляющие, что в итоге манифестирует андрогинность высокой октавы, — Крестово-Купольный тоже подразумевает некий баланс, но его уровень вибрационного разрешения на порядок ниже Готического...

211

Дело в том, что ставить Покой и Неподвижность выше и изначальнее Движения, — это специфика более-менее массовых, религиозных, путей: так происходит потому, что на аспект Движения легче отвлечься. Периферией Движения являются сексуально-эротический экстаз и насильственное отнятие жизни в контексте воинского сражения: понятно, что в таких контекстах риск быть захваченным стремниной, максимальный. Потому, для большинства, норма — это выход из социальной бытовой суеты и та или иная форма прихода к Покою.

Именно в русле такого рода рассуждения считают, что Крестово-Купольный Храм максимально отвечает Истине.

Однако, ясно, что с совершенной позиции созерцания, нет примата Покоя над Движением, — они в равной мере важны и следует интегрировать всю тотальность бытия, что затруднительно (или требует особых защищённых условий) при первом подходе.

Всё несколько осложняется ещё и тем, что в созерцании контекста исторического потока перемен, действительно, Покой изначален: из него начинается Вселенная Творения. Однако: истинное Созерцание выходит за пределы Времени, потому, всё-таки, Покой не первичен, он равно значим наряду

с Движением. Сие, максимально точно, отражено как раз в структуре классического Готического Тампля. Отсюда: именно такого рода Храм является наиболее точным символом Камино.

Встречная двойная циркуляция, поток в потоке, как уже было сказано выше, есть некий «двигатель» андрогината... ещё одной проекцией вопроса обретения эликсирной Нейтральности является баланс Покоя («Монастырь», он же — Гора, Пещера, Алтарь, Герма...) и Движения — «пилигримская Тропа», Плавание, Башня, Корабль, etc...

Камино — это не просто движение, это Движение (в том числе, вспять); это и путь от одной Упокоенности к другой, от Алтаря к Алтарю, от Храма ко Храму...

Причём, сие и Луч, и Круг (циркуляция в оном — это и сквозь Сердце оператора, и через Сущностное эйдосное ядро каждой вещи (кстати, вещь, в которой с помощью искусства обнажён Центральный Огонь — это шедевр), и — через глубины Ада, ибо оные, сконцентрированы и в Ядре Планет)...

212

И вот: идёшь ты по Камино — навстречу, непрерывно течёт поток всех прозрачных, кто истинно уже прошёл сей путь (потому, порою, по Тропе бывает реально трудно идти, если актуализированы амальгамы).

Земля — это и планета, но и каждая плотная вещь, то есть — союз субстанции и формы, которую инициирует определённый эйдос (корни которого, в свою очередь, уходят к Имени, то есть — Звуку...).

В оперативности Золотой Розы разрушается решётка Тюрьмы, — так обнажается Центральный Огонь, который Тайный: субъективно, переживается Блаженство, исполненное свежей Свободы, всё это — в тотальном Присутствии Единого...

То есть: без проводки циркуляции Тропы через Центр, Камино не может быть в принципе.

Пожалуй, здесь как раз самое место поставить божественное троеочие, ибо оно и означает Свободу...



213





4: A (LA) CORUÑA И КЕЛЬТСКОЕ КАМИНО.

Итак: второе Кельтское Камино...

Кельтских Камино как бы два, вместе они представляют что-то вроде буквы «Y»: начало различается, потом идёт слияние в районе перед Hospital de Bruma, в As Travesas.

Камино из A Coruña (если считать до Сантьяго и по внешнему расстоянию) короче, чем из Ferrol.

В средние века большинство пилигримов высаживалось в A Coruña, далее — они шли в Компостелу, совершали все Ритуалы и Таинства, после чего возвращались на борт своих кораблей (подробнее об этом см. первую часть данной книги).

К сожалению, современные версии маршрута, далее, цитата:

«Дела шли хорошо, и маршрут консолидировался, пока Xunta de Galicia, применив новое разграничение старых троп, утверждённое в 2014 году, не начала менять маршрут... примерно 50% маршрута было изменено!».

(источник: ресурс gronze.com)

Проблема в том, что новые версии дороги часто проходят мимо важных Храмов, то есть, практически теряется сам смысл такого перемещения. Посему, пилигриму следует быть готовым изменять «официальное» Камино, время от времени уходя с него для прохождения к Святыням региона. Для этого вопрос следует изучить заранее.

Сейчас, Камино из Ferrol намного популярнее по той простой причине, что для получения ксивы в офисе «что ты совершил Пилигримаж Сантьяго», необходимо пройти не менее 100 км: из A Coruña не набирается такого километража.

Тем не менее, старт из упомянутого города более чем держателен.

La Coruña довольно много смыслов-образов содержит уже в своем названии. Вот некоторые из них:

- Корона...
- Полуостров...
- Высокое Место...
- кельтское божество Cruinne, эквивалентное Сатурну...
- Рог...
- связь с известным в средние века, Аббатством Ключи...
- Башня Геракла...

По преданию здесь был совершён Десятый Подвиг Геракла: в том числе, убийство великана Гериона, который обладал то ли тремя головами, то ли — тремя туловищами...

На этом месте стоит самый древний действующий маяк, что отображено на Гербе города.

216

Одна из главных проблем современного типа человека при контакте с мифо-поэтикой древности, состоит в линейном восприятии сюжетов, в результате чего они становятся не более чем довольно примитивными рассказами.

Миф всегда живет в живой пульсации поэтики: его сюжет, хотя и важен, не является довлеющим нарративом — важно как бы войти в Символическое живое Поле (то есть — в Меркуриальную Ванну) и особо прожить сей контакт, одновременно распахивая себя посредством Базового Расплава, разогревая взаимодействие Тайным (а значит, Сублильным) Огнём вдохновения, приглашая в себя эссенциальную Тинктуру и позволяя ей изменять всю тотальность оператора...

Итак: Герб А Coruna —

- Поле — Лазурь: сие связано с Юпитером, а значит — Логосом, Структурой, выстраиванием... такое — Свобода, Небесный Закон, транслируемый на горы и доли...
- Фигура — основная, Маяк, Серебро; семь Гребешков вокруг неё — Золото; что может обозначать баланс Красного и Белого Нашего Вина Истины; Серебро связано более с невидимым, аккуратным воз-

действием на измерение, часто — интуитивным; Золото — торжество полноты всех свойств...

Башня-Маяк — исключительно насыщенный Гнозисом, Символ. Во-первых, сама Башня — это как бы Мост в Небо, к Звёздам; сульфурный активатор континуума (в этом ключе ей вполне корреспондирует воздетый острием вверх, Меч).

Во-вторых, Маяк: особая Башня, дающая точку опоры тем, кто в Плавании, на свой Свет, то есть, по сути, на Звезду. Эта Путеводная Звезда по смыслу вполне связана с Нитью Ариадны.

Маяк позволяет найти направление на гавань и не разбиться о прибрежные скалы, то есть — о Злую Землю (Злой Землёй возможно назвать множественный конгломерат ловушек на Пути и опасностей пребывания в профанной среде: например, иллюзии и инфантильность миросозерцания, будь то фальшь и ложь патриотизма или «остывшие огни» религии, лицемерие и поверхностность культуры или агрессивный ультиматизм научных воззрений... так и банальные ревность-зависть социальных множеств к монаде Оператора...).

217

...

Далее: если внимательно посмотреть на Герб А Согойа, то видно сразу некий последовательный вертикальный смысл. Начало, внизу: Череп и Кости в Золотой Короне на фоне Дикого Камня. Сие, вполне соответствует реалиям Первой Работы: Череп может означать Нигредо, процесс Гниения; аморфность такого типа Камня связана с Первоматерией, а Золотая Корона может намекать на обнаружение Центрального Огня...

Также, Коронованный Череп озвучивает всевластие Смерти.

Далее: собственно, Башня-Маяк, Звёздная Башня. Она состоит из трёх ярусов и на самом верху видно Красный огонёк, — довольно откровенный намёк на Три Поворота Основной Работы, где упомянутый огонёк может символизировать Рубедо...

Обратим внимание и на то, что основной цвет Маяка — Серебро: в данном контексте намекает на subtilность всех операций... в каком-то смысле, что они «не от мира сего».

Обозначенное свечение, Лучи, Маяка транслируют идею о его тинктурирующей силе.

Маяк-Звёздная-Башня являются Восьмым элементом (о символизме Огдоады нами уже написано довольно много, см. соответствующие книги Вечного Сентября), Семь остальных — это Золотые Гребешки.

Отметим: в геральдическом пространстве чаще всего Гребешки Святого Иакова — Серебряные. Это понятно: так как сам Пилигримаж во многом представляет собою особое вслушивание в Опус-косм, сему как раз и соответствует благородство именно данного Металла.

Золотой Цвет (здесь) весьма необычен.

В геральдике, такой тинктуры Гребешок связывают с Архистратигом Михаилом, одним из Корней Рыцарства; причём: Архангел Михаил часто соотносится (вплоть до взаимозаменяемости) со Святым Георгом, потому, Череп и Кости, на данном Гербе, могут корреспондировать Поверженному Змею. Последний, читаем и как Апоп, Змей Небытия: Георг, убивая его, устраняет помеху нигилистской пустотности, что также соотносимо с обезвреживанием разрушающей функции Апопа через свивание его в Уробороса (о чём уже шла речь)...

218

Семь Золотых Гребешков имеют отношение к Семи режимам работы ума, поскольку они Золотые, значит, Великая Солнечная Апория пережита: в данном контексте, Череп со Скалой могут обозначать апофатическое Чёрное Солнце. Это важно, так как именно по апофатическому горизонту наиболее легка и доступна связь с Адептами и Святыми: сие, например, обозначает, что пред молитвой важно побыть в Молчании, Покое, «нищим духом», в Простоте и безыскусности, как, впрочем, и после неё.

Сам Гребешок откровенно сообщает об акватическом фоне множества Операций: здесь остаётся заинтересованного читателя отослать к книгам Евгения Головина, который красиво, утончённо и довольно точно описал сей аспект. Собственно, потому Гребешок и Серебряный в большинстве случаев; Золото оного символа означает эгиду особого Огня, некую обожжённость (обожение).

Центральный (Седьмой) Гребешок неслучайно расположен внизу, под Черепом. Именно такой узор как раз и намекает на прочтение Череп-Костей не только как Альфы, но и

как Омеги, то есть — Чёрного Солнца. Таким образом, в дан-
ном Гербе, сокрыт Уроборос...



219



5: A CORUÑA: ВОЗНЕСЁННОЕ СЕРЕБРО FARUM BRIGANTIUM.

Итак, прочитав предыдущее эссе, можно задаться вопросом: а какой смысл, какая практическая польза, от сообщённого в нём, Знания?

Отметим: вопрос сей вульгарен.

Однако: ответ на него есть.

Всё дело в Эгиде.

Эгида задаёт контур подразумевания и предполагает хотя бы какую-то базовую целостность Оператора. То есть, у объектного персонажа Эгиды не может быть по определению. Такой гражданин состоит из цитат и заимствований, по факту — сам являясь цитатой социума.

220

После свершения Первого Нигредо (точнее, в процессе оного) и происходит освобождение от социально-культурной объектности...

Эгида даёт и расширение амплитуды восприятия, и возможности новых созвучий-резонансов с теми или иными божествами, проявляет некую карту того, что является кодами вхождения в иные мерности восприятия.

В результате таких операций Оператор по-другому думает, другое видит в первую очередь, иное чувствует и ощущает, а значит — принимает иные решения и обретает другую судьбу в жизни и в посмертии...

То есть: Эгида как бы переучивает ум и изменяет энергетические связи.

Таким образом, Знание не просто сообщается, но даруется повод обрести Эгиду со всеми вытекающими новыми волшебными возможностями.

В А Согуña высится пред Берегом Мёртвых, кипящим хладным и смертельным огнём Водами Океаноса Атлантиса (в общем, Воды сии по отношению к жизни и есть Алкагест), Башня Геракла.

В ней совершенно чётко ощущается Присутствие, потому, именно сей Маяк можно определить точкой отсчёта данного Кельтского Камино.

Связывают Башню сию и с кельтским Царем Бреоганом, а также, с последующими открытием и захватом Ирландии...

Приводить технические характеристики данного сооружения, значить проявить вульгарность.

Ограничимся тем, что отметим: данное строение содержит древнеримский сердечник и реставрацию-укрепление, которые были совершены в 1788 году.

Оригинальной основе (в которой пилигрим подымается вверх) — около двух тысяч лет...

Мифо-поэтика Башни содержит две основных Линии Передачи: античную и кельтскую.

С античной, связан 10 Подвиг Геракла. По легенде, гигант Герион правил в землях между реками Тахо и Дуэро. Он угнетал людей и создавал множество других проблем.

В контексте 10 Подвига, Геракл убил стражей герионовых стад, похитил красных Коров, а потом сразился и с самим хозяином. Герион был крылатым, о шести руках и шести ногах, описывают его также о трёх головах, порою, о трёх туловищах...

Герион — потомок Медузы Горгоны, что даёт ссылку на её Кровь, то есть, Наш Меркурий...

Порою, Череп и Кости с Герба А Согиѳа связывают как раз с поверженным Герионом, однако, на том же символе Башню обрамляют Семь Золотых Гребешков, которые обозначают Присутствие Архистратига Михаила. Он часто связан (вплоть до взаимозаменяемости) с Георгом, Убившим Змея: посему, сама Башня может обозначать Копьё, которое пронзило, то есть зафиксировало, Змея Небытия (Апопа), таким образом остановив разрушительный (в данном контексте) центробежный ток осознания (в нигилистическую Пустоту-Хлад); то есть, Маяк-Копьё — это обнаружение Центрального Присутствия, которое нигилистический разлёт негативной Пустоты мгновенно преобразует в узнавание Свежей Всевозможности...

Кельтская версия говорит о Башне Бреогана: после кончины сего Царя, его сын Ит, взошёл на трон и с вершины Вежи

разглядел Ирландию. Он отправился на её завоевание, но был убит.

Сын Ита, внук Бреогана, Мил, продолжил дело своих предков, победил Туата Де Даннан (кстати, волшебную расу) и захватил Ирландию.

Farum Bregantium особым образом взаимодействует с огненными водами Costa da Morte: Башня сия сообщает некую серебряную вознесённость данной сакральной местности.

Есть такая легенда: монах Тресенсоньо, совершая Пилигримаж в необитаемые земли Галисии, достиг Башни. Он поднялся на неё и увидел некий Остров, на который и отправился. Там он обрёл райское блаженство, которое продолжалось в течение семи лет. По завершению сего срока, монаху явился ангел и повелел вернуться. Монах отказался. Глаза его перестали видеть, а тело покрылось язвами.

Тогда он всё-таки возвратился в Галисию и обнаружил Маяк в полуразрушенном состоянии, а в городе подле него уже жили люди...

222

Ясно: что внешним образом истолкованная, легенда сия о послушании и т. п., но суть — сообщение об аспектах Эликсира.

Немаловажно то, что Farum Bregantium был возведён как Подношение Марсу, Воинскому божеству. Это вполне логично, если взять во внимание легенду о Геракле и его сражении с Герионом: в любом случае, даже если Череп соотносим со Змеем (а Архистратиг с Георгом), манифестирован контроль и укрощение хтонических сил методом Сухих и Решительных Огней.

Замечательно и то, что в средние века, Рыцари-Крестоносцы, направляясь в одноимённый очередной Поход, высаживались недалеко от Башни и от неё шли пешком до Звёздного Поля: видимо, подразумевалась особая Воинская Инициация.

Так или иначе, но атлантическое побережье возле описываемого Маяка-Башни действительно другое: в нём нет некой темноты. Волны всё так же яростно терзают камни, всё также обрушиваются мощью на берег, но... имеет место особая

облегчённо-гравюрная вознесённость, своеобразная праздничность случившегося уже великого облегчения.

Звезда сияет на каменном столбе и не гаснет.
Ветер тих и молчание пронзительно.
Пронзительно так, как белый свет сквозь всё.











227



6: A CORUÑA: КРЕСТ РЫЦАРСТВА.

Алхимико-Герметическое Знание исходит из Египетского Изначалия, а значит, всегда связано с Единым.

Проекцией сего на любую область познания, будут Кристаллы Постижений, которые на плоскости превращаются в Священные Таблицы.

Изначально, эти формулы связаны не с анализом и синтезом, не с постепенным исследованием, но с мгновенным и безусловным проявлением — будто включили свет.

Коагуляции происходят по Закону Двойной Эссенции (то есть: Эссенция Пустоты — Проявление; Эссенция Проявления — Пустота): в данном случае, Кристалл Постижения проявляется сразу, как монада озарения.

Далее — он расходится в детализации по древовидному принципу или/и как снежинка.

228

Одним из принципов такого Умножения есть Крест Двадцати Пяти: из Точки Изначалия манифестируется, во второй фазе, Равносторонний Крест; потом — каждая из пяти точек (центр и четыре кардинальных направления) порождает ещё свой (диагональный) Крест: в итоге — возникает Крест Двадцати Пяти Точек...

Всё это имеет отношение к «скелету мироздания», в котором каждая точка связана с другой...

Итак, Крест Рыцарства.

Заметим, что его репрезентация, здесь, происходит посредством христианских символов, но это не значит, что Гнозис равен только им: христианская символика — язык Передачи Гнозиса Грааля. Не больше. Но и не меньше.

В его Центре — Черная Дева. Это связывает напрямую данное поле с Египетским Гнозисом (об этом довольно много писалось в книгах Вечного Сентября, к коим и отсылаем заинтересованного читателя).

Север — Архистратиг Михаил.

Юг — Святой Георг.

Запад — Матаморос.

Восток — Мартин Турский.

Любая из этих точек корреспондирует любой другой и взаимопревращаема...

Итак: Башня-Маяк *Farum Bregantium* связана, откровенно, с Архистратигом (через Семь Золотых Гребешков), по ссылке Кристалла, очевидно, с Георгом, фиксирующим нигилистический разлёт и так его прекращающим.

Неочевидно, имеет место коннотация к Матаморосу.

И, действительно, в *A Coniña*, наиболее сущностный Храм посвящён Святому Иакову.

Второй важнейший Храм Изначалия сего Кельтского Камино — под эгидой Девы.

Тампль Матамороса сооружён в 12 веке, изначально, это романское сооружение. Оно имело три нефа, но так сложилось, что сейчас это зальный Храм, густо наполненный священным Присутствием.

Уже главный портал оформлен довольно необычными рельефами: на тимпане 15 века изображён Матаморос верхом на коне и с мечом наперевес, то есть — это, в первую очередь, чудо при Клавихо, которое состоялось 23 мая 844 года.

Сначала, Иаков-Матаморос явился астурийскому Царю Рамиро Первому во сне и пообещал помощь в битве с маврами.

Он исполнил обещание и пришёл: в Теле Света, на белом коне, устремился на полчища врагов и... астурийцы одержали победу в битве, где шансы на неё были предельно мизерными.

Были и другие явления Матамороса во снах и наяву... всего, по преданиям, Матаморос в Теле Света помогал испанцам в битвах около 40 раз...

В данном Храме есть ещё один уникальный и важный момент: под Матаморосом, с двух сторон от входа, как часть дверного проема, фигуры Святых Иакова и Иоанна, то есть — братьев Грома, Воанергес. Получается, что пилигрим, заходя через центральный вход в Храм, проходит между ними, получая некий Удар Молнии, что символизирует мгновенную Передачу Гнозиса. На это следует обратить особое внимание.

Матаморос — не только «убийца мавров», он, в более общем плане, уничтожитель всего инфернального, хтонического, о чём так откровенно сообщает его Кинжальный Крест.

То, что он как бы суммирует (будучи изображён на тимпане) Воанергес, имеет под собою глубокую подоплёку: Удар Молнии связан с мгновенной осознанностью, которая и есть лучшее противоядие от адских вмешательств. В определённом смысле, Матаморос и есть Молния Воанергес...

Пока что, послевкусие Удара Молнии сильно: прерваны страсти, концептуальные поезда мыслей... почти Пресветлое Замешательство — ситуация почти идеальная для начала Камино.

На этом и поставим точку.

Она — дырка от ножки Циркуля, который проявился в гнозисной грозе: очерченный им круг и будет предстоящим Камино.

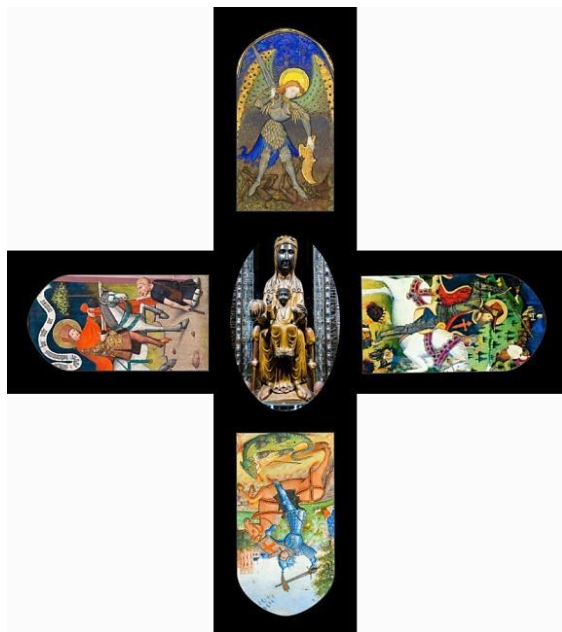



231





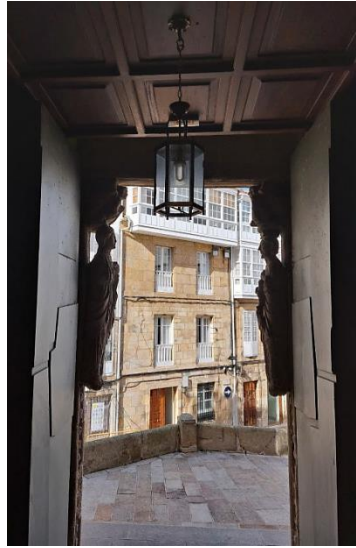

233





234



7: A CORUÑA – CAMBRE – TABEAIU: ТАМПЛИЕРЫ НЕЗРИМЫХ ДОРОГ.

А Согиña город довольно большой. Его настроение объёмно задаётся Башней Геракла и Океаносом.

Храмы Сантьяго и Пречистой конкретизируют и сосредотачивают всё это в контексте Креста Рыцарства. Церковь Igrexa de San Xurxo особого интереса не представляет, но прямо перед ней возвышается довольно уникальный Крест, сотворённый в символике Квинтэссенции.

Пожалуй, Формулу А Согиña как раз и составляют обозначенные выше четыре пункта: если сравнивать с другим Кельтским Камино, то понятно, что А Согиña соответствует не точке старта там, Ferrol, а сущностному граду — Betanzos. Похоже, что эти два вместе со Звёздным Полем проявляют некий Треугольник Гнозиса. Возможно, он наиболее сущностный во всей Галисии...

235

Главное состояние и векторность настроения в А Согиña задаёт сочетание Берега Мёртвых и Маяка Геракла: манифестируется некое вознесённое Серебро, которое настолько пронизывает всё особым светом, что хтонические элементы практически не ощущаются.

Мы в точке начала проводим чуть более полутора суток. В принципе, можно и больше, но не меньше.

Людей, идущих Камино здесь, мало, ибо сей вариант не дает повода для выдачи ксивы от офиса Папы Римского. Два упомянутых Тампля (видимо в связи с непопулярностью маршрута) открыты мало: Сантьяго — три часа в день, а Пречистой — два.

Мне удаётся попасть только в Храм Матамороса, спутники посещают и Чертог Девы.

И вот: наступает день первого перехода. Просыпаемся к 6.30. Сборы. Небольшой утренний Ритуал.

К 8.00 выходим.

Добираемся за 5-7 минут до Храма Сантьяго. Делаем Ритуал входа.

Обнаруживаем указатель Тропы. Идём по направлению... больше маркеров нет. Ориентируемся по карте. А Корунья предстает большим современным городом: с множеством автомобилей, асфальтом, стеклом, деловой суетой прохожих... плывём по всему этому. В принципе, невзирая на техногенность ландшафта, на сердце радостно особой радостью Пилигрима.

Ходоков по Камино здесь не встречаем вообще, идём сами. Заметно, что люди не привыкли к такому, некоторые удивлённо смотрят на нас. Большинству категорически всё равно.

До 10.00 успеваем сделать один привал в кафе, попить американо и весело пообщаться.

Минуем Храм Иоанна Крестителя, потом дорога раздваивается. Выбираем левый вариант, ибо акцентируемый указателем правый, вообще ведёт на трассу, которая нам ни к чему.

236

Мы ориентируемся на два древних Тампля, к которым и держим путь.

К 10.40 приходим к некоему Тамплиерскому Месту. Сейчас оно находится среди техногенной застройки. Подле — суета людей, машин и грязно-обнажённое русло реки: то есть, множество довольно неприятных напрягающих факторов. Тем не менее, сохранены Храм Матамороса (Santiago do Burgo), средневековый Мост и Тампль Нашей Девы (Igrexa de Santa María do Temple). Все упомянутые Святыни закрыты, в Храме Матамороса можно только через стекло взглянуть в неф.

Далее, мы сходим с официальной тропы и идём в исключительно важный Храм Igrexa de Santa María de Cambre.

Идти отсюда до него чуть меньше 4 км. Дело в том, что официальное камино проходит мимо сего значимого Сакрального места, что абсурдно, либо имеет место злой умысел.

Постепенно доходим до Тампля в Cambre.

Этот Храм уникален уже тем, что он является единственным приходским Тамплом со структурой Собора: романские формы нефа и трансепта увенчаны венцом из пяти капелл.

Святыня сотворена в 12 веке, по некоторым источникам, на месте древнего римского Храма... по документам, на данном участке сакральное сооружение присутствует как минимум с 932 года...

Сейчас в северо-западном углу Храма стоит каменная чаша, высотой около метра.

Это одна из особых Чаш, коих, по преданию, всего было Семь, в них совершал своё первое Чудо Христос: дело было на свадьбе в Кане Галилейской, Воду спаситель преобразил в Вино...

В 12 веке Рыцарь-Тамплиер Pérez de Traba, совершил вооружённый Пилигримаж в Святую Землю. Но ему оказалось этого мало, повторив Паломничество, преодолев огромные препятствия, упомянутый Тамплиер привёз сей Сосуд, который вполне можно считать одним из Граалей.

Чаша сделана из известняка, довольно большая и вес у неё весьма приличный: перевозить её из Палестины в северо-западную Иберию было очень сложно: соответственно, ценность она представляла огромную.

Ещё момент: этот Сосуд почему-то фактически сокрыли от мира, поместив в небольшой провинциальный Храм, находящийся под эгидой Тамплиеров. Видимо, была веская причина для таких действий...

В любом случае, всё это указывает на огромную ценность артефакта.

Теперь сосредоточимся на Событии, с которым связана сия Чаша.

Сей Грааль...

Итак: брачный пир в Кане, что в Галилее.

Обратимся к тексту Библии:

Евангелие от Иоанна, 2:1-11:

1 На третий день был брак в Кане Галилейской, и Матерь Иисуса была там.

2 Был также зван Иисус и ученики Его на брак.

3 И как не доставало вина, то Мать Иисуса говорит Ему: вина нет у них.

4 Иисус говорит Ей: что Мне и Тебе, Жено? еще не пришел час Мой.

5 Мать Его сказала служителям: что скажет Он вам, то сделайте.

6 Было же тут шесть каменных водоносов, стоявших [по обычаю] очищения Иудейского, вмещавших по две или по три меры.

7 Иисус говорит им: наполните сосуды водою. И наполнили их до верха.

8 И говорит им: теперь почерпните и несите к распорядителю пира. И понесли.

9 Когда же распорядитель отведал воды, сделавшейся вином, — а он не знал, откуда [это вино], знали только служители, почерпавшие воду, — тогда распорядитель зовет жениха

10 и говорит ему: всякий человек подает сперва хорошее вино, а когда напьются, тогда худшее; а ты хорошее вино сберег доселе.

11 Так положил Иисус начало чудесам в Кане Галилейской и явил славу Свою; и уверовали в Него ученики Его.

Итак: в этой цитате, правда, говорится, что сосудов было Шесть, а не Семь...

Контекст: происходит Таинство Брака, то есть — Иерогамия, а значит — выплавка Эликсира (ведь цель и смысл брака — восстановление Андрогината).

Таким образом: контекст Иерогамии, Искусство Эликсира...

Обратим внимание: сию ситуацию задаёт Пречистая Дева (она исключительно важна для Рыцарства и есть центр его

Креста, о чём уже сказано). Как бы по её просьбе, Богочеловеком свершается Первое Чудо.

Как явствует из текста Писания, Вода была предназначена для иудейских ритуальных омовений, то есть, это не простая вода... Омовение, есть Ритуал Очищения, и жидкость как Плащ, обнимает всего омывающегося.

Христос преображает (то есть, совершает Операцию, сродни превращению Свинца в Золото) Воду в Вино.

Вино пьют. С ним объединяются. Оно изменяет человека totally. Это совсем другой уровень...

Вино фигурирует на Тайной Вечере, по сути, это Событие — икона Причастия, его Архэ.

Далее: в Чашу Тайной Вечери собирают Кровь Христа — то есть, Вино соотносимо ещё и с Кровью Спасителя и потому связано с Тайным Огнём...

Преображая Воду в Вино, Христос совершает Операцию проекции Тинктуры, что сопряжено с Жестом Духа Святого; отметим, в Рыцарской Традиции, Дух Святой соотносим с Нашей Девой (как с особой Фиксацией в Парусии, Духа Святого).

239

В Синоптических Евангелиях (то есть, в трёх первых), традиционно, выделяют 11 Чудес, которые описаны у всех трёх Евангелистов; в Евангелии от Иоанна — содержится описание 7 Чудес, три из которых совпадают с Синоптическими; во всех Четырёх Книгах упоминается лишь одно Чудо, связанное с насыщением пяти тысяч человек...

Всего, в 4 Евангелиях описаны 37 Чудес, более всего, в самом Огненном (Символ: Лев), от Марка.

Вот список всех Чудес Христа в хронологическом порядке:

1. Иисус превращает воду в вино на свадьбе в Кане.
2. Иисус исцеляет сына чиновника в Капернауме в Галилее.
3. Иисус изгоняет злого духа из человека в Капернауме.
4. Иисус исцеляет тещу Петра, больную лихорадкой.
5. Иисус исцеляет многих больных и угнетённых вечером.
6. Первый чудесный улов рыбы на озере Геннесарет.
7. Иисус очищает человека от проказы.

8. Иисус исцеляет парализованного слугу центуриона в Капернауме.
9. Иисус исцеляет паралитика, которого спустили с крыши.
10. Иисус исцеляет сухую руку человека в субботу.
11. Иисус воскрешает сына вдовы из мёртвых в Наине.
12. Иисус успокаивает бурю на море.
13. Иисус бросает демонов в стадо свиней.
14. Иисус исцеляет женщину из толпы кровью.
15. Иисус воскрешает дочь Иaira к жизни.
16. Иисус исцеляет двух слепых.
17. Иисус исцеляет человека, который не мог говорить.
18. Иисус исцеляет инвалида в Вифеседе.
19. Иисус кормит 5000 плюс женщин и детей.
20. Иисус ходит по воде.
21. Иисус исцеляет многих больных, когда они касаются его одежды.
22. Иисус исцеляет бесноватую дочь язычницы.
23. Иисус исцеляет глухонемого.
24. Иисус кормит 4000 плюс женщины и дети.
25. Иисус исцеляет слепого в Вифсаиде.
26. Иисус исцеляет слепорождённого, плюя ему в глаза.
27. Иисус исцеляет мальчика с нечистым духом.
28. Чудесный храмовый налог во рту рыбы.
29. Иисус исцеляет слепого, немого бесовского.
30. Иисус исцеляет женщину, которая была искалечена в течение 18 лет.
31. Иисус исцеляет человека с водянкой в субботу.
32. Иисус очищает десять прокаженных по пути в Иерусалим.
33. Иисус воскрешает Лазаря из мёртвых в Вифании.
34. Иисус восстанавливает зрение Вартимею в Иерихоне.
35. Иисус увядает смоковницу на дороге из Вифании.
36. Иисус исцеляет отрубленное ухо слуги, пока его арестовывают.
37. Второй чудесный улов рыбы на Тверии.

Следует отметить: вне сомнений, самое главное Чудо — это Воскрешение.

Получается: Альфа и Омега.

Альфа: Чудо с Вином в Кане.

Омега: Воскрешение.

Ещё важно: что такое Чудо?

Очевидно, то — что сверхъестественно. Сверхприродно...

Наше Искусство опирается на Природу, но превосходит её.

«Царство Моё не от мира сего» — от Иоанна, 18:36.

Снова: Квадратура Круга.

Прикоснуться к Альфе, значит ощутить Омегу...

В Igrexa de Santa María de Cambre мы совершаем Ритуал Тройного Прохода.

Воззвание.

Два местных посетителя уходят, оставляя нас одних.

Трепетно произносим Формулы у Чаши.

Касаемся каждый Её.

Сидим.

Ходим.

Слушаем.

241

Приблизительно, с 12 до 13 находимся в сей удивительной Святыне.

Потом: трапеза. Переход до Igrexa de Santiago de Sigrás и таким образом, возврат на официальное камино.

Храм Сантьяго замечателен, однако, закрыт.

Длительно посидев у него, совершаем несколько финальных переходов и вот, к 17.20 мы на месте.

Пройдено около 23 километров.

День исполнен и наполнен.

Его чаша соприкоснулась с Чашей.

Таинство Единого всепронизывающим Чудом вернуло себе себя, пройдя насквозь судьбы наши.





243









***Igrexa de Santa María de Cambre
и Сосуд Преподобнаго***











251







253



8: В HOSPITAL DA BRUMA. ЯЗЫКИ И ВИНО.

День исполнен и наполнен.

Его чаша соприкоснулась с Чашей.

Таинство Единого всепронизывающим Чудом вернуло себе себя, пройдя насквозь судьбы наши.

Вот только: не уверен, что спутники заметили сие.

Каждому — своё.

В серо-стальную Даль,

Нас, галеон, не жди...

Странное дело: вот они, люди. Вот — Чаша. Что-то (наверное) регистрируют, но — отвлечение. Сброс в привычную суету. В копошение. Одновременно: за 3 тысячи километров, сей наш контакт сильно и конкретно ощущает один из учеников, обретая реальный опыт Эликсира... (в свою очередь, ранее, когда было разумно быть в присутствии и не отвлекаться, в Пилигримаже, копошился он).

А с другой стороны, быть может, и эти глаза напротив что-то да узрели...

Мне жалко вас, о узники Земли

Не зрили вы: уходят Корабли...

Впрочем, никто не знает, что конкретно вот проживает человек: можно, конечно, судить по косвенным признакам. А можно и не судить.

Пилигримаж, вероятно, в такого рода контекстах, можно рассмотреть как тот или иной опус того или иного уровня или их сочетания.

Человек что-то смутно ощущает. Он не понимает. Но его нечто магнитит... Пожалуй, речь о Pistis: ей следует следовать верно и чётко. Быть может, когда-то что-то и пробудится.

Далее: распознал. Видит. Какая-то фаза Gnosis. Здесь более — Очищение. Конкретизации. Осознание координат и ингредиентов, кои могут дать Эликсир.

И вот: Эликсир есть. Тогда он ещё более очищается и фиксируется. Проверяется в различных соотношениях. Вращивается...

Всё: без каких-либо гарантий.

Ситуация всегда открыта.

Уже понятно: в Кельтском Камино из А Согиña исключительно насыщенный старт.

Сам град начала, плюс — Тамплиерская Иерогамия Моста. Храм Грааля...

А далее, до Звёздного Поля, возможность усвоить. Осознать. Пережить.

Камино из Ferrol в корне другое: там наполнен сутью лишь отрезок в середине, от Pontedeum до Betanzos.

Именно сей участок корреспондирует началу и первому дню Камино Маяка и Чаши.

Отсутствие бытового материализма на фоне фиксации и трезвости, в объятиях Тайного Огня — вот формула возможности Алхимии.

255

Современным людям, в связи с их составом и акцентами композиции, это почти недоступно.

Почти...

Ночью идёт дождь.

К утру он превращается во влажную взвесь. Просыпаемся рано, но не спешим с выходом. Пьём кофе. Чай. Немного перекусываем.

Ритуал уже сотворён...

Наконец, к 8.40 выходим. Пасмурно. Влажно. Дорожка, пройдя через посёлок, ныряет в небольшой лесок. Там приятно и очень зелено, упомянутая дорога, местами, довольно старая, утоплена на несколько метров в землю.

Идём.

Отдыхаем.

Снова домики. Кафе. Отдых. Развлечения.

Дорога сегодня, в общем, поприятнее чем вчера: больше маленьких лесочков, меньше трасс. Храмов пока вообще не встречено.

...Рене Генон, в одной из своих статей, в целом анализируя Христианство, озвучивает некую (с его точки зрения) проблему: другие «религии Книги» обладают своим Священным Языком. Ислам — арабским, Иудаизм — ивритом. Христианство имеет литургические языки, но их нельзя считать Священными (Генон на этот счет приводит свою весьма стройную аргументацию). Он как бы подвешивает вопрос: как же может быть такое у аутентичной Традиции?

Думается, всё дело в Вине.

Христианство — это Учение Эликсира, то есть, точка концентрации не в такой мере на Книге, как в Исламе и у Иудеев, главное — Причастие, Таинства, Пресвятая Троица, Равновесие Двух Природ Христа и баланс Апофатики и Катафатики...

Думается, нельзя сводить различные Линии Передачи, а тем более — Учения, к одной матрице их проявления. То, что довольно подобно в Исламе и Иудаизме, может в Христианстве кардинально отличаться. Ни у мусульман, ни у иудеев, нет Причастия в том виде, который является базовым для людей Креста. Можно сказать и так: Книга, в Христианстве, не играет той роли, которая ей отведена у упомянутых «оппонентов». В сути своей, Тайный Огонь у христиан передается по иному Каналу и с другой модальности.

Потому, система аргументаций Генона в статье «О священных языках» (в русском переводе, книга «Очерки о христианском эзотеризме», глава 1) некорректна.

Собственно, как ни странно, Генон в ней становится узником формы, что в корне противоречит Принципу Грааля.

День продолжает быть влажным и пасмурным, к обеду начинает появляться солнце, из-за чего становится душно. Потеешь так, будто вылили ведро воды; дорожка идёт чаще вверх, пусть и по довольно симпатичной местности.

К обеду, наконец, доходим до точки слияния двух Кельтских Камино и присаживаемся отобедать в придорожном кафе: посёлок As Travesas, заведение Casa Avelina.

Здесь оказывают более чем радушный приём: дают комплименты от ресторана в виде различных вкусностей, заботятся об удобстве, всячески пытаются порадовать ходоков тропы.

Мы не спешим. Наслаждаемся радушием хозяев.
Вдоволь отдохнув, в быстром темпе добираемся до места
ночёвки.

Заселяемся...

Потом случается ряд событий, которые профанным сознанием будут истолкованы как некие издержки, случайности или банальная невнимательность: на самом деле, ясно, что Гермес передаёт привет одному из участников нашего Пилигримажа. Возникает некая проблема...

За пару часов решаем её.

Сей день кардинально отличен от вчерашнего: ни одного Храма, ни одной Святыни по пути. От этого, весьма своеобразно.

Так или иначе, наступает вечер и галеон снов загружает своих пассажиров, готовясь к отплытию в иномирье. Дабы завтра их снова высадить. Снова бросить в ярость наступающего бытового дня. Новых суток пребывания здесь: ни там, ни тут.

Нам же — идти Камино. По лесам и холмам Галисии.



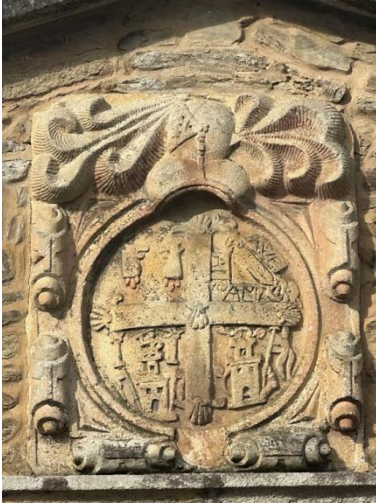

9: РЫЦАРСКИМИ ТРОПАМИ КАМИНО: В SIGÜEIRO.

Галеон снова причалил к берегу дня: водопад рассвета обнажал свой меч в плаще утренней свежести...

Первый переход состоялся в полуонейрическом состоянии, потому, немного звучала расплавленность обнажённой чувствительности.

Галисия красива, ухожена и чиста. Домики весьма уютные и приятно окружённые хозяйской заботой. Однако: звучит некая нота специфического напряжения. Распознаётся его техногенная составляющая, а также — нотариальная (ведь все дома и земля в частной собственности). Потому, когда идёшь даже по более-менее симпатичной местности, но нет Храмов, устаёшь особой усталостью. Древние Тампли, а также — Каменные Кресты-Гермы, транслируют иную мерность, они передают особую модальность Меркурия оттуда, где нет и не было такого рода амальгам. Потому, Камино, это по сути — Силовые Линии особой Сети: когда Пилигрим в правильном пилигримском распознавании идёт по этим тропам, возникает прецедент его преобразования.

260

К 10.30 доходим до поворота в лес за Vilariño. По дороге встречено несколько Герм и три Храма, но все они закрыты. И даже просто прохождение мимо, остановка, рецитация Формул Вечного Сентября у закрытых дверей очередного Тампля, уже добавляет жизни живой.

Камино де Сантьяго, безусловно, в первую очередь, — Пилигримская Тропа под эгидой Рыцарства (не католиков, не только католиков). Здесь, следует заметить, что католицизм в этом плане созерцания, весьма неоднороден: его часть (в своё время) была вполне комплементарна Рыцарству; но именно католики уничтожили Орден Тамплиеров; Готические Храмы (содержащие Гнозис Гермеса) как бы католические; но иезуиты делали всё, чтобы растворить рыцарский след в Европе, распространяли архитектуру прелести, барокко...

Потому, имеет смысл, немного (в который раз) коснуться самой магистральной темы — Рыцарства.

Привычный стереотип — считать Рыцарство «христианским воинством». Безусловно, сие явление связано с Христом и его Учением, однако, не только с Ними.

Рыцарство является Учением Грааля, то есть — Перекрёстком Гнозиса, который выходит за пределы ограничений формой (но, что важно, форму не отрицает и не смешивает её как попало, а очень трепетно и точно сотворяет Операции как в контексте формы, так и за её пределами, а также — на границе).

Ещё одним мощным и базовым составляющим Рыцарства, кроме Христианства, является Алхимико-Герметическое Знание и Традиция, которые, максимально эксплицитно выражены в нём посредством Геральдики.

Есть, также и Суфийские импликации и, даже, тибетские Тантрические (пришедшие через Хорасан)...

Наиболее сущностно, Рыцарство, выражает Романо-Готический Храм: он, одновременно и параллельно представляет до-тридентский Католицизм (в том числе, как бы в двух взаимодополняющих режимах и подходах: схоластически, а также, через мистику Света) и, собственно, Герметизм (Иерогамия Нефа и Трансепта, Сфайрос витражных Роз, стрельчатая триангуляция как воплощение Тайного Огня, etc.). Готический Храм — это дошедшая до наших времен квинтэссенция Алхимико-Герметической Передачи, так как в нём идеально сбалансированы Транзитные (латинский, не равнобедренный, Крест) и Фиксированные (Средокрестие — как иерогамия нефа и трансепта) составляющие; кроме того, Эликсир, Андрогинная Пневма, Вино Грааля — есть Сфайрос Средокрестия: проекцией оного являются витражные Розы; общая стрельчатая триангуляция транслирует ритм Тайного Огня...

Идя Тропами Камино де Сантьяго, Пилигрим причащается аспектами, обозначенными выше: он движется как бы в крупнейшем Готическом Тампле, пропитываясь всеми его Тинктурами.

Как ни странно, Рыцарский аспект Путей Сантьяго проецирует себя в настроение здешних ходоков даже в профанном контексте, даже сейчас. В частности, публика современных троп Камино, своеобразна и весьма отлична, например, от чисто католических маршрутов, вроде Фатимского. Видимо, сульфурный остаток Рыцарских опусов, преломившись сквозь покровы и завесы амальгам, так смагнитил определённый тип людей: немного авантюрных, немного «с ебанцой», пусть и склонных к new age, но часто не лицемерно-«праведных».

Возможно, так управила Мистерия Чёрной Розы; публика Камино де Сантьяго, пусть в массе и вульгарна, и поверхностна, и попсовая, но всё же содержит в своем поле что-то живое. Не такое тошнотно-морализаторское, как у большинства религиозных коллег (весьма гордых и токсичных в своей причастности к «правильности»), ветеранов всяческих «крестных ходов» и всевозможных «проц». Хотя и среди этих, пусть довольно редко, но встречаются не фанатики, а базово добрые и сердечные люди...

262

Сегодняшний переход был довольно приятным где-то до 15.00: дневное светило хотя и жарило, но в меру, а тропа довольно часто протекала уютными лесочками.

Удалось великолепно отобедать в Таверне под Каменной Гермой (Bar Gruseiro): заботливое обслуживание мягко-улыбчивых официанток обняло нашу компанию, а великолепный туна-пирог нашел свою цель в питании удовольствия душ и насыщения тела.

Потом припекло.

Ещё позже — сильно припекло.

Пот тёк буквально ведрами, участки тропы без тени оглушали жарой. Наиболее жестко ярость солнца вошла в сочетание с тропинкой, идущей прямо вдоль трассы АР-9. Наконец, к 17.20 мы добрались до места. Агрессия жара продолжалась.

Заселившись, немного отдохнув и поужинав, начали готовиться к погрузке на галеон снов.

Вечер и край ночного одеяла оказались неожиданно прохладными: будто изумрудная ярость кричаще-зелёных трав

резко разочаровалась в солнечном диске, и с размаху бросилась в свежее озеро каскадных отпусаний.

Напряжение ушло.

Дети минут начали загружать галеон сновидений, они были одеты в кафтаны мятной свежести приречных трав.

Завтра предстоял завершающий переход в Звёздное Поле.





264





265



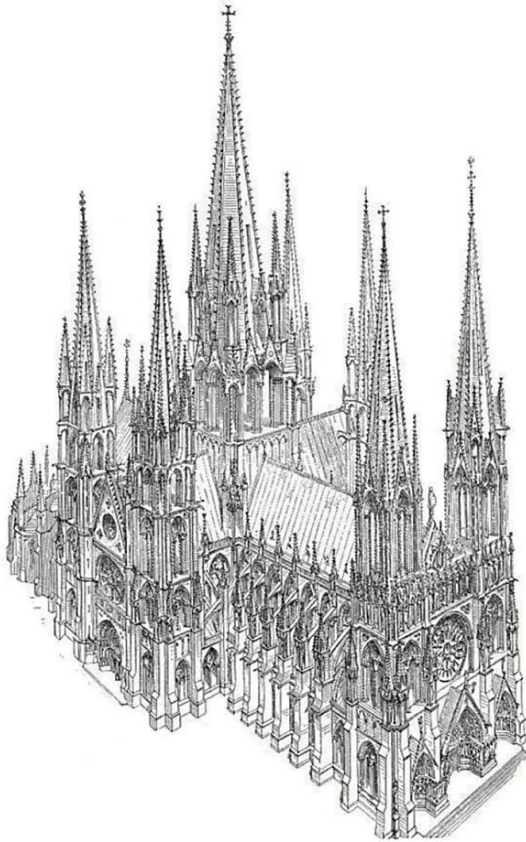

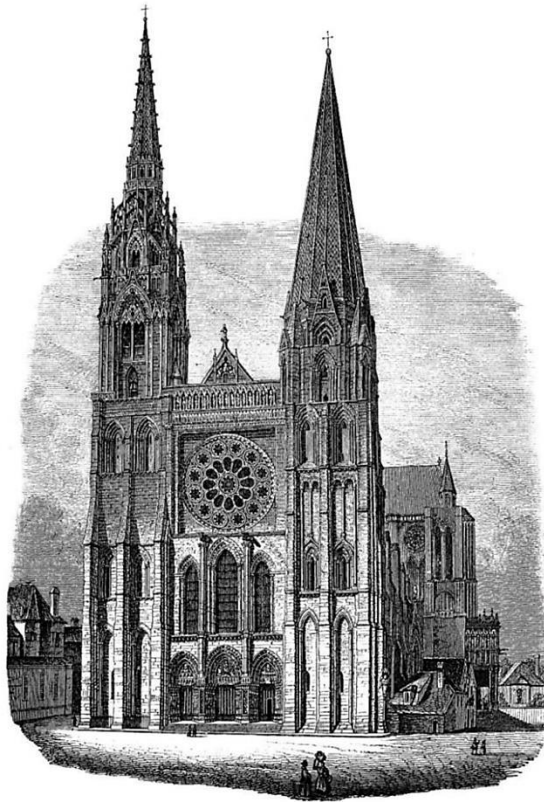

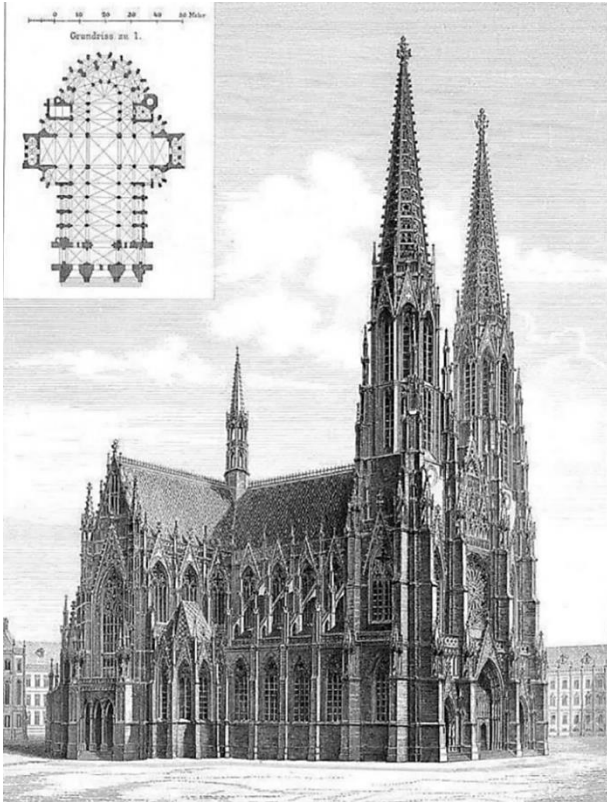

10: SANTIAGO DE COMPOSTELA. СОЗЕРЦАНИЕ ХРАМОВ: ПОЛЕ И ЗВЁЗДЫ.

Зодчество, потому может помочь распознать глубины подоплёк различных аспектов Опуса, что оно конкретно и связано с символической организацией пространства, как измерения. Это модулирование проецирует и закрепляет определённый ритм, который является своеобразным катафатическим скелетом Проявления.

Анализируя контексты, принципы, основы и соответствующие им сооружения, можно ощутить на уровне пнеумы и её зеркал, что было заложено в те или иные здания, в архитектуру, особенно, сакральную.

Но самое важное: возникает возможность увидеть себя в зеркале своего же взаимодействия с зодчеством различных стилей.

Ренессанс как бы возвращает несколько ключевых моментов. Возвращает из римской античности. Вот они: центральная симметрия (ротонды, крестово-купольные и т. п.); пропорции, исходя из проекций мерности человеческого тела по золотому сечению; тектоника — то есть, проявление во внешней форме внутренней конструкции здания; ордерная система — ритмический код, связанный с пропорциональными проекциями мерностей физического тела... ордер — это как бы некий канон; широко используется купол. Также, ренессанс, более развивает форму в ширину, — Готика, конкретно вертикальная, она дает импульс запредельного прыжка. Ренессансные архитектурные объёмы характеризуются спокойствием и простотой, возникает ощущение статичности из-за наложения друг на друга горизонтальных этажей...

Если попытаться сущностно обобщить всё вышеприведённое по сравнению с Романо-Готикой, то обнаружится значительно больший акцент на Фиксацию. Причём, на Фиксацию, созвучную человеческой материальной телесности и ордерная сетка здесь проявляется как некая печать. Снят акцент Трансцендентного Прорыва, так характерный для Готики в особенности.

И тут: каждый судит по себе. Персонаж с жёстким эго и гордыней увидит в готической ритмике «шторм небес»; перепуганное существо узрит «дьявольский прорыв»; а те, кто из Нашего Народа, то есть, облачены в Плащ Утончённости, распознают Искусство Тайного Огня...

Пламя сие сожгло всю тщету.

Существует немало предвзятых описаний Рыцарского Готического Зодчества, часто, ему противопоставляют Крестово-Купольный тип храма, характерный, в первую очередь для Византии, а потом и для всего восточного Христианства, а также — для ренессанса.

Якобы, Готика динамична и агрессивна, в неё заложено внутреннее беспокойствие, всё это признаки духовной прелести, насильственный научно-технический прогресс — логичная пролонгация «готических» богоборческих, настроений.... Такое (или похожее), время от времени пописывают про сей вид зодчества те, кто называет себя «православными».

270

Конечно, данные наветы на Готику вульгарны, нелепы и показывают лишь меру грубости их авторов.

Почему вообще, здесь, столько внимания уделяем вопросу Готической, точнее, Романо-Готической, Рыцарской, Архитектуры?

Всё очень просто: ходить пилигримом по Камино де Сантьяго, значит, метафорически, совершать Ритуал Тройного Прохода по упомянутому типу Тамплей, со Средокрестием (нефом и трансептом). Потому и стоит хотя бы немного разобратся в вопросе.

Итак, для лучшего понимания Камино через осознание сути Готической Архитектуры, сравним Крестово-Купольный тип Храма с его (действительно) противоположностью — Зондерготикой.

А потом уже коснёмся классической Готики (как наиболее совершенной формы, более точно передающей Формулы Истины, чем первые два вида).

Крестово-Купольный Храм, как и следует из названия, представляет собою центрально-симметричное сооружение. Этот тип Храма сформировался в Византии и стал домини-

рующей формой для православного исповедания. Также, он вполне корреспондирует ренессансу.

В классике, это прямоугольный объём, разделённый на девять ячеек четырьмя столбами; над центром — купол.

Такие центрические сакральные здания произошли, в основном, от двух истоков: от баптистерия (места, связанного с Таинством Крещения), а также — от мартирия (места, имеющего отношение к тому или иному христианскому мученику).

Определённый смысловой итог подвёл ренессанс, распознав герметическую Квадратуру Круга в Крестово-Купольном Тампле...

Ясно, что, как уже и было отмечено, сей тип Святыни транслирует идею Фиксации.

Простейший Храм, который символизирует Путь, то есть Транзитный, это базилика, прямоугольное сооружение, часто поделённое на прямоугольные нефы с помощью колонн (1, 3, 5 нефов) и содержащее в конце динамического пролёта фиксирующую апсиду, коя корреспондирует Шару, играя также роль линзы концентрации Присутствия (апсида, в равной мере связана и с мистерией ниши, и с куполом).

271

Впрочем, Крестово-Купольный Храм, хотя и чаще всего соотносим с Неподвижностью, также имеет в себе скрытую динамику: он манифестирует Крест Проявления и в таком ключе созерцался Тамплиерами.

Классическая Зондерготика, по ряду параметров симметрична португальскому Мануэлино, однако, с обратным знаком.

Для неё характерен мощнейший разгон как вдоль, так и вверх.

Отсутствие трансепта, а также — ссылок на Сфайрос, то есть — Роз; очень высокая единственная западная Башня (например, Храм Святого Мартина в Ландсхуте высотой в 130 метров), — всё это почти ультимативно динамично и транзитно.

Для Зондерготики часто характерны не нефные Тампли, а зальные: дело в то, что, к примеру, самый распространённый вариант в три нефа, подразумевает аспект иерогамии севера и юга через центр, — зальный вариант прям, как копьё.

Практически, это Храмы штурма. Храмы Триумфальной Мужественности.

Ещё одним аспектом упомянутой Готики является особо концентрированная нервюрная сетка: в определённом смысле, она манифестирует плотность ритма как такового, или, правильнее сказать, Ритма... потому, она фиксирует все вышеприведённые спецификации и характеристики в некое божество...

Камино де Сантьяго связывают с Иаковом, одним из Братьев Грома; второй — Иоанн. Эти два брата довольно откровенно являют собою Альфу и Омегу Учеников: Иаков первым из апостолов казнен, Иоанн — единственный из упомянутого круга, умерший ненасильственно.

Гром символизирует (в числе прочего) Передачу, Гнозис, Инициацию... непостепенную тотальную трансляцию Знания.

Иоанн, если спроецировать разбираемый нами образ различных типов Храмов, созвучен Крестово-Купольному; а Иаков — Зондерготике...

272

Сам Пилигримаж, как Движение, коннотирует последнему упомянутому; Тампли на Камино, а также, само оперативное состояние Пилигрима (Прозрачный Трон Висения сквозь всё) — это Центрическая Архитектура.

Тогда Удар Молнии, Громовой Камень (здесь, в этом образе, тоже содержится некий намёк на определённую сущностную Формулу) — это классический Готический Храм, недвойственно объединяющий Крестово-Купольный и предельную транзитность Зондерготики...

Четвёртый переход по Кельтскому Камино из Города Короны в Звёздное Поле происходит довольно банально: идём, то по урбанике, то приятными лесочками, к 13.00 солнце начинает истязать (как для первого октября, исключительно жарко).

Ничего особо примечательного до чертога Сантьяго почти нет: исключение — Романский Храм 12 века, находящийся в 500 метрах в сторону от официального камино, *Capela das Angustias* в *Agualada*. Чтобы попасть в его подворье, следует пересечь трассу N-550, после чего, дабы вернуться на тропу, нужно перейти её вторично.

Похоже, к данной Святыне не подходит практически никто: её окружает характерная свежесть одинокого молчания. Внутрь попасть нельзя, видно, что Тампль частично восстановлен уже в новейшие времена, однако — Львы главного портала, древние, стёртые в гладкую пластику неудержимым потоком времён.

Посидеть, хотя бы немного, тут, большая удача своеобразного отдохновения душ и пневм.

Придя в Компостелу, совершаем Ритуалы завершения: Причастие у Мощей, Объединение Объятиями со статуей в Алтаре...

Остаток этого и весь следующий день проводим в Сантьяго.

Холодает.

Пасмурно.

Очень приятно.

Завершив Ритуалы прихождения к Иакову, ныряю в стихию расслабленного отдыха.

Захожу в Катедраль: привычных Ритуалов не делаю, так обозначая непривязанность к Форме и промывку, дабы Живой Ритуал не превратился в процедуру. Свободно плаваю в интерьере Храма...

Свободно плаваю в городе...

На Площади...

Среди всех.

Серые облака безсолнечного сегодня с благодарностью принимаю свежим благословенным плащом.



274





275



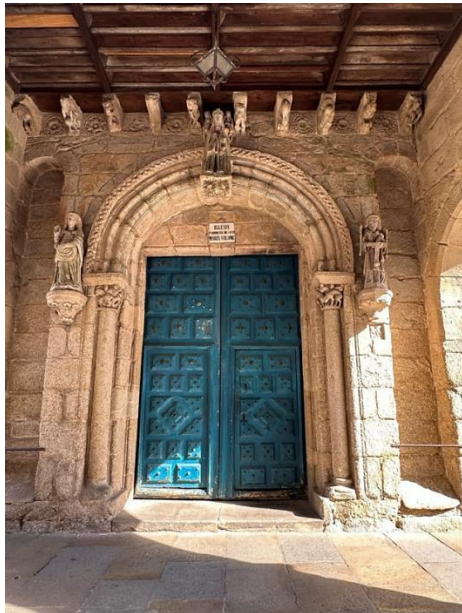



277





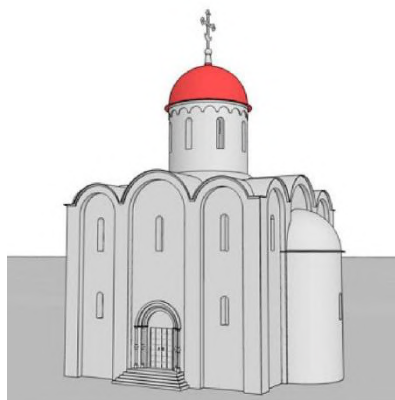
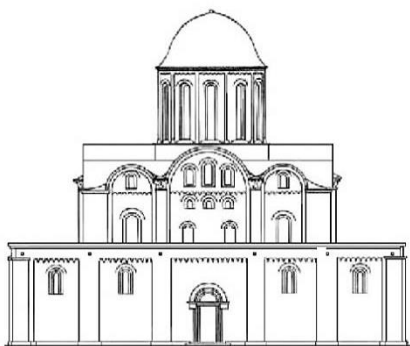
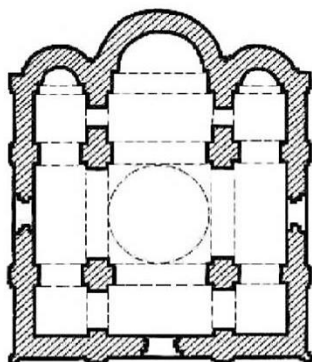

279

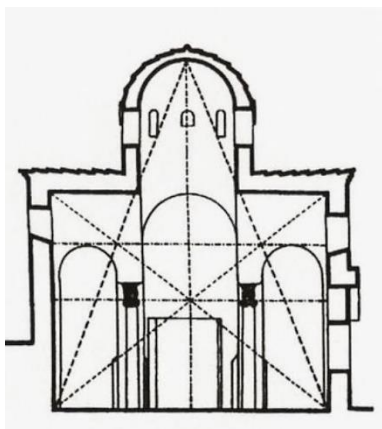
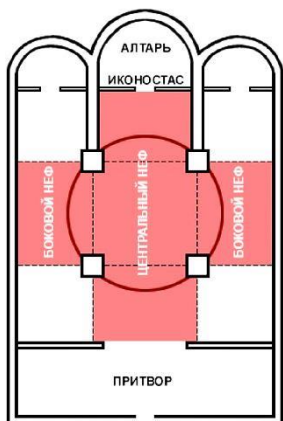



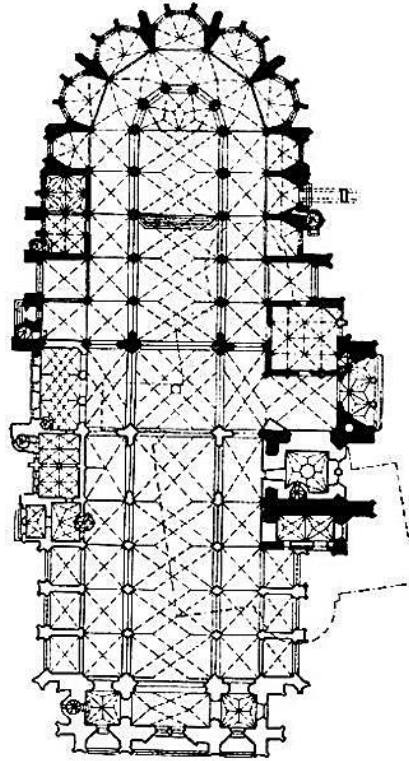
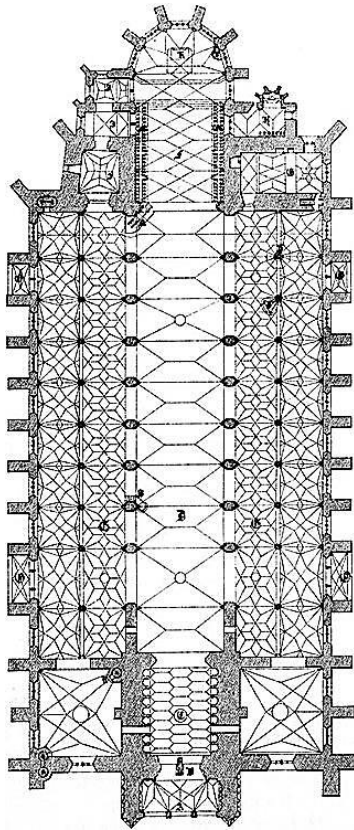

281

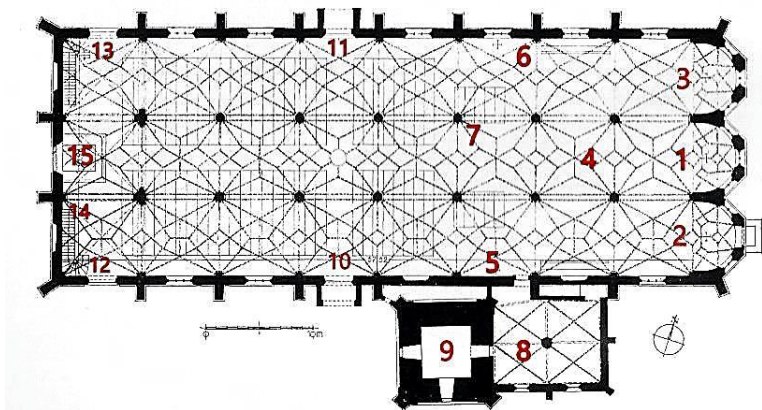

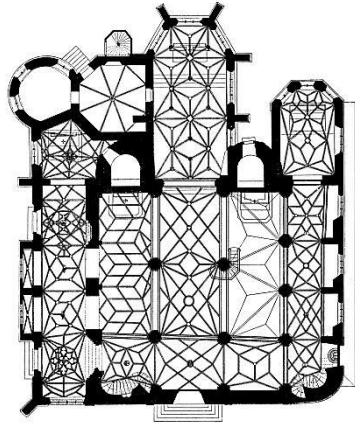
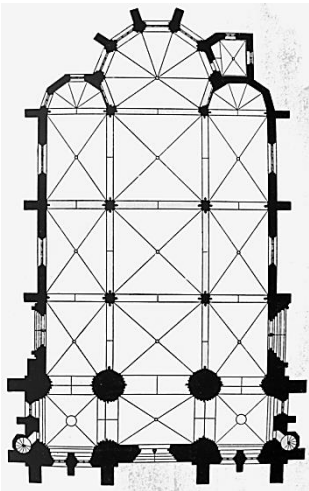
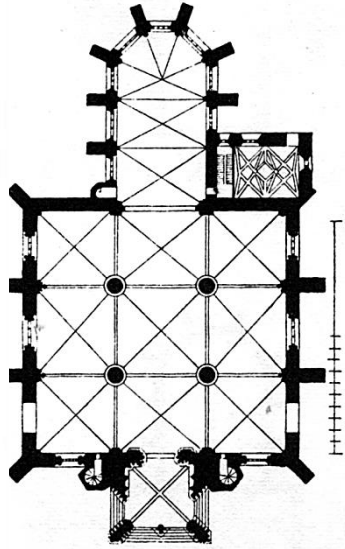
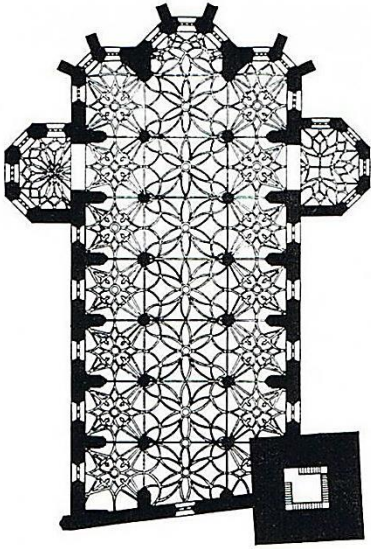

11: В NEGREIRA: СОЗВЕЗДИЕ ТРИАДЫ.

Сантьяго — уникальный город, хотя бы потому, что в нём сочетаются предельная Транзитность (наверное, миллионы, пилигримов шли и шли сюда тысячу лет) и настолько же фундаментальная Фиксированность, словно горящая в ночи Полярная Звезда.

Множество, великое множество, троп и дорог, тропинок и путей, ведут в Компостелу. Об этом мы уже немного рассказывали...

То есть, большинство Камино сходятся в этом Центре Креста мира. Но не всё так однозначно: даже в комплексе данных созвездий и их Полярной Звезды, ещё есть Финистерра и Мушия.

Вместе с Сантьяго они составляют некий Треугольник Гнозиса.

То есть: Компостела как бы раздваивается, в первом приближении Град Матамороса как бы один: при наведении специфической распознающей силы видения он созерцается триединым.

283

Просыпаемся около 7.00. Ещё темно, светает только к 8.25. Собираемся. Поём кант Сантьяго. Около 8.10 выходим.

Светает...

В летящем темпе перемещаемся в центр Площади. Совершаем Формулы Посоха.

Камино Мушии начато.

Сантьяго уже проснулся, вереницы машин и людей вторят Екклесиасту. Выходим из города... и вот: затаённый парк, старые деревья, поросшие мхом стены... город растворяется в посёлок, тот — в лесную тропинку...

Доходим до Sarela de Abaixo: 40 минут дороги. Здесь — великолепный вид на Катедраль Матамороса. Отдыхаем.

Выходит, что данный Пуп Земли, Омфалос Измерения, это не Точка, не одна Точка, не отдельная одинокая Звезда, а Созвездие, состоящее из Трёх Светил.

Суть здесь в том, что ум не может познать Единое, ибо его архитектоника построена на Двойке. Посему, корректно, ум познает Единое через Триединое...

В данном вопросе коннотируют и Триада Высших Халдейского Оракула, и Пресвятая Троица Христиан, и, широко известная Сульфур, Меркурий и Соль...

Триада Истока Компостелы не даёт уму, подчинённому эго, приватизировать Камино.

По той причине, что каждое из этих Святых Мест (Сантьяго, Финистерра и Мушия) может быть истолковано и как главное в Триаде, и как подчинённое, и как равноправное. Таким образом, сама конфигурация Чистой Земли Компостелы предлагает Пресветлую Апорию Возвышенного Замешательства.

Сие вполне можно назвать Вратами во всё Чудесное...

Несколько слов об эссенциях каждого из упомянутых мест:

- про Сантьяго уже сказано немало (см. книги Вечного Сентября по теме)...
- Финистерра — это Конец Земли...
- в Мушии — Священные Камни, в общем символизирующие Корабль: их три (Pedra dos Cadrís, Pedra de Abalar, Pedra do Temón)...

При этом, Мушия и Финистерра, как точки всеевропейского (а может, и евразийского) сакрума, проявились значительно ранее Компостелы...

Финистерра, Конец (Завершение) Земли, весьма красноречивая энигма. Землёй является вся совокупность иллюзий, лицемерия, лжи себе, материализм различных видов, а также — вульгарность как таковая. Часто, для её обозначения, кроме термина «Грубая Материя», применяют — «Злая Земля» и «Тюрьма»...

В Первой Работе всё это разрушают, дабы обнажить Центральный Огонь. Атлантический Океан, в данном контексте, — Философский Меркурий: ушедший от Ветхой Земли открывает Философское Море.

Добираемся до первой столовой, Alto do Vento. Плотно завтракаем и немного занимаемся возлияниями. Дорога была

довольно приятной: холмики, лесочки, симпатичные домики, немного трассы...

Потом идём далее: картина, приблизительно, та же.

В Aguapitada обнаруживаем небольшой Мост. Он древний, ещё романский; немного сбоку от тропы и выгнут своеобразной волной.

Мост удивительный и относится к категории живых и полных Гнозисом. Выходим на его середину и сотворяем Ритуал Посоха. Далее — опять лесочками и холмиками.

Мушия — это Берег Мёртвых, Costa da Morte, а также — три Священных Камня, которые можно обобщить как Каменный Корабль.

Берег Мёртвых у Океаноса — видимо, речь о Растворении и Алкагесте. А также, о кипящей огненной Воде.

Эпитет «Каменный» в некоторых контекстах можно заменить на «Философский» (в смысле, выше Подлунного, ниже Триады). Философский Корабль, по определению, должен обладать свойствами Камня: то есть, в первую очередь, Фиксированностью, а также, субтильнейшей Огненностью.

285

Очевидно, тот, кто не обладает сим, будет растворён; Оператор, на этой Барке (вероятно) может поплыть далее, не вдоль берега, а туда, в бесконечность Атлантиды.

Достичь Белого Острова. Стать Стеклянным. Потом — вернуться и пропускать сквозь себя рассвет. Сияние заката. Мерцание Звёзд...

За (чуть менее) 4 км до Negrreira выходим на драгоценность всех Камино — Яблочный Мост (A Ponte Maceira). Это средневековое сооружение в прекрасном состоянии.

При эпитете «яблочный» сразу вспоминается Авалон, который и есть Яблочный Остров. На нём стоит Стеклянная Башня: данное сооружение — тоже как бы Мост, только к Звёздам.

Выходит Ponte Maceira (особенно, имея в виду Каменную Лодку Мушии) волшебным-символическим образом содержит в себе Дух Острова Бессмертия и как бы некий портал в его измерение.

К 17.00 добираемся в Negrreira. Здесь отдыхаем и ночуем.





287







289





Яблочный Мост (A Ponte Maceira)







293



12: В SANTA MARIÑA. ИДЯ ПО СЛЕДУ ПЕНТАГРАММЫ.

Неплохо отдохнув в Negreira, после утреннего пения Тамплиерского Канта, который знаменем звука задаёт эгиду на весь ходовой день, выходим к 8.15. Практически, с рассветом.

Город свеж и полон лёгкостью начала и открытия.

Минуем Храм, переходим мост, крепостные зубцы оформляют особую интонацию рыцарского настроения... идём направо. Там оказывается райская красота: уютная тропинка, река, журчащая на перекатах, волнующиеся волосы изумрудных водорослей...

Петляя лесными тропами, обретаем интонацию умытости и вознесённости настроения на день предстоящий.

294

Треугольник Сантьяго – Мушия – Финистерра не совсем треугольник: это, скорее, нечто подобное букве «У». Дорога из Компостелы, в начале, идёт общая, минуя Negreira и Olveiroa, за которыми, раздваивается на пути к Финистерре и Мушии.

Сами последние два пункта связаны ещё одним путём, идущим вдоль океана через Lires.

Тропа на Мушию течёт, минуя Dumbría, на Финистерру — через Сее и Corcubión...

Выход из Сантьяго во всю эту систему (или, напротив, вход в него) происходит через Яблочный Мост.

Возможно, сей Мост является проекцией Стеклоанной Башни Авалона, подразумевая наличие необходимых для входа в такое измерение, оперативных качеств Пилигрима.

Здесь же, у Яблочного Моста, находится старая мельница: если заглянуть внутрь одного из сохранившихся строений, можно обнаружить (прямо над стремниной потока) Пентаграмму в Круге.

Примечательно: при разрезании Яблока по одному из диаметров, обнаруживается в его центре почти Пентаграмма...

Переход до кафе Alto da Pena идёт по лесочкам, посему передвигаться в их тени легко и приятно. После плотного

обеда в упомянутом заведении, далее, шагаем вдоль трасс и через посёлки: идти становится тяжелее. Припекает солнце.

Приходят воспоминания...

Где и когда откровенно проявился Вечный Сентябрь в качестве манифестации Белого Авалона?

Около тридцати лет назад мне приснился сон...

Тогда, я как раз спал на полу и после засыпания некое сияющее и свежее одновременно, Присутствие проявилось над головой. Прозрачный свет заливал всю комнату...

Это была некая Троица.

Я переживал её одновременно и каждую составляющую отдельно.

С одной стороны, созерцал Рыцаря, подпоясанного Мечом: он шёл против ветра, волевым образом, немного наклонив голову. Он мог преодолеть всё, любые помехи, идти против Потока...

С другой — Монаха в капюшоне, однако, там не было лица, а зияла сияющая Чернота. Монах шёл, опираясь на Посох. Возможно, держал цветы...

Оба, сходились как бы горой, некой трикутой, вверх, к Деве.

От Неё тёк поток удивительной мягкости и свежести, некой абсолютной искренности, длинные волосы ниспадали, сливаясь со светом ясной Звезды, которою, держала у груди Дева.

Было даровано: это — твои Ведущие. Ещё придёт их время...

Теперь вдруг распознаю: эти Трое и есть Яблочный Мост. Мост в Авалон.

Продолжаем двигаться в сторону Santa Mariña. Время от времени, отдыхаем в посадках. Каждый занимается чем-то своим...

Пьём воду, пишем, отдыхаем, кое-кто даже умудряется вздремнуть.

... тему Рыцарства, его эстетики и особого духа, большинство властей и их систем (в контексте логистики управления профанными государствами) пытались и пытаются эксплуатировать. Апеллируя к данному Воинству, захватывают мно-

жество молодых (и не очень) душ и судеб, направляя их для решения вопросов не то, что вообще никак не связанных с Рыцарством, но в большинстве случаев противных его смыслу.

Следует чётко осознать, Рыцарский Путь Воина не может корреспондировать задачам государств современного типа.

Серьёзный перелом по устранению Рыцарской Традиции произошёл ещё в 1307–1314 годах — разгром и устранение Ордена Тамплиеров; окончательное её сокрытие состоялось в 1578 году с Уходом Дона Себастьяна, последнего Рыцаря Европы.

С тех пор аутентичный контакт с упомянутой Передачей возможен либо в личном Опусе, либо — в рамках очень небольшой Общины...

Под аккомпанемент лютого солнца, в пыли просёлков, в зловонии ферм и полей, наконец добираемся до Santa Mariña.

Здесь место ночёвки.

296

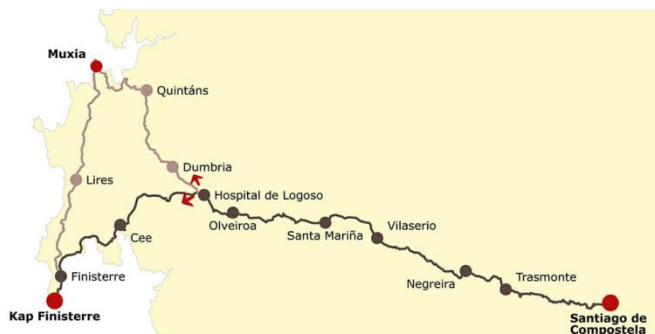
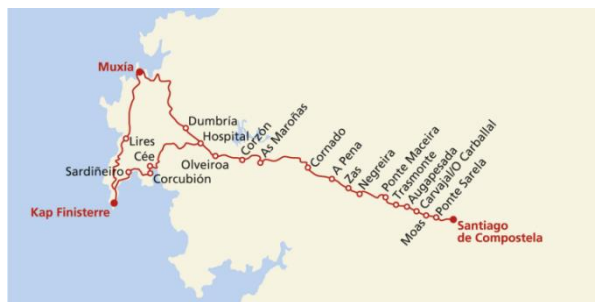



297





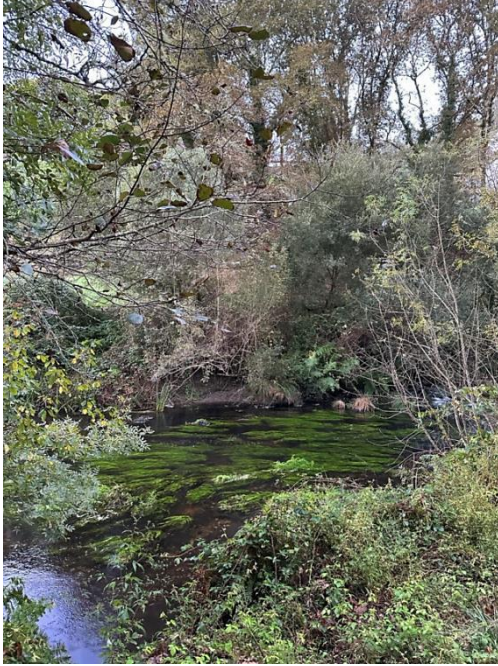





301



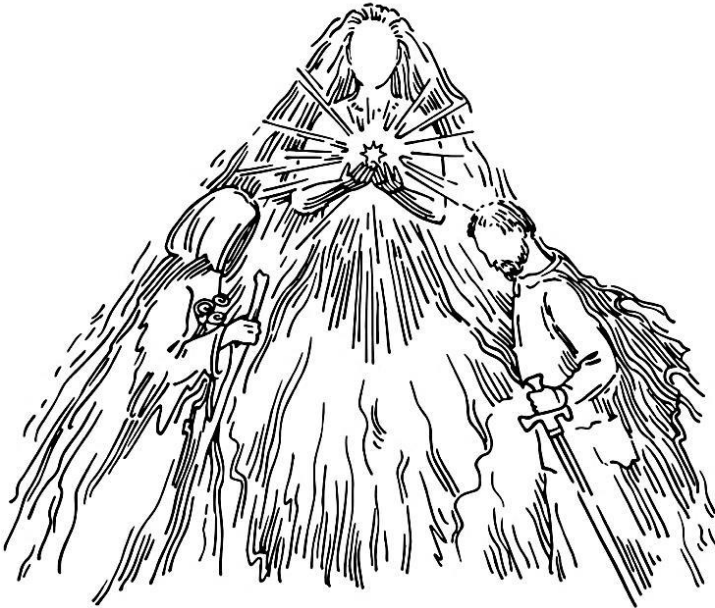

13: ЧЕРЕЗ DUMBRÍA: ТЁМНОЙ ЗАТАЁННОСТЬЮ К БЕЛОПЕННОМУ АТЛАНТИСУ.

Ночуем в альберге. То есть: в общежитии. Вообще, мы стараемся избегать на Камино любых тусовок. Ибо ничего кроме тусовки такое совместное проживание не содержит.

Многие ходки по Тропе, наоборот, стремятся поселиться в альбергах, дабы пообщаться, познакомиться, с «многими интересными людьми». Нужно признать, действительно, в общежитиях царит довольно лёгкая атмосфера, чем-то напоминающая скаутский или пионерский лагерь. Наверное, многих сие и привлекает.

Мы идём за другим: также испытывая (в общем) симпатию к людям и некий интерес к их судьбам и историям, всё же, более погружены в потребность автономной изоляции в своем сообществе. Наше поле, пусть тоже содержит немало профанных элементов и частично по-своему тусовочно, всё-таки, обернуто к Тинктуре Камино де Сантьяго вообще, к Рыцарскому Гнозису, в частности.

Этого в камино-тусовках нет. Потому, мы и стараемся их избегать.

Посему, в общем альберге, идём на хитрость, выкупая на два места больше, чем нас, таким образом получая комнату только в своё распоряжение, без чужаков. Так, в данном альберге, вообще-то нельзя, но мы придумываем историю, что ещё двое наших придут поздно, платим за них, а потом, в общей неразберихе из-за немалого количества туристов, никто ничего не замечает.

Социум сейчас, без каких либо преувеличений и натяжек, падший и предельно некачественный. А люди, отдельные люди, часть этого социума.

В какой мере, те, кто смогли не жить как все и что-то взрастить своё (зачастую, идя против общей стремнины), в той же степени и полны хотя бы какого-то блага.

Вечный Сентябрь, по отношению к людям, рассматривает позицию Изумрудной Розы (Срединный Путь): в основе своей, в глубинной природе, все люди (и даже, все живые существа) вызывают открытое отношение Любящего Сердца, — это Абсолютная позиция; Относительно — люди полны несо-

вершенств, страстей, большинство живет и хочет жить в рабочем состоянии — потому с ними следует в оперативности отношений держать дистанцию и быть осторожным.

Исходя из такого рода воззрений и строится взаимодействие.

Сегодня идти много — более 30 километров. Потому, подъем в 6.00, а выходим, совершив Ритуал Эгиды, в 7.00.

Ещё всецело темно и рельефные абрисы форм вторично украл густой туман.

Подсвечивая фонариками, плывём во мгле. Все звуки приглушены.

Нет ощущения ходьбы: ты словно спишь; висишь в межмирье: дорога и задрапированные приземными облаками вещи, следуют мимо.

Около полутора часов идём в таком полусне.

Наконец — поселок Lago и придорожный бар-ресторан. Плотно завтракаем.

Второй переход до 10.30, отдых на скамейках при ивах. За спиной уже 13 километров.

Наше это Камино (возможно, так инспиративно управилось) имеет весьма интересный смысл из-за своей конфигурации.

Начав его от Океаноса, из A Coquiña, должны завершить в Muxía, у Атлантика. Причём, Компостела как раз на полдороге: выходит — вышли от Растворения, Звёздный Свет проявился и нарастал, достиг максимума в Сантьяго... а потом — снова убывает, вплоть до полного возвращения к Пустоте.

Примечательно: нарастание шло в направлении на Юг, убывание, в общем, на Запад. Все пути сего Камино складываются в подобие буквы «L»...

Если записать сие в Тамплиерской Традиции, то выйдет: A Coquiña — NNDNN, Компостела — SNTDG, Мушия — опять: NNDNN. Весь объём Камино — ARISTATA ETEVITAT.

Третий привал делаем за водохранилищем, немного в стороне от Тропы. Выполняем на расслаблении ряд упражнений. Созерцаем красоту...

Она, здесь, своеобразная и, конечно, не такая, как даже 150-200 лет назад. Техногенный ландшафт современной Евросоюзной Галисии, хотя и включает в себя исключительно чистые и прекрасные места, тем не менее, всецело тотален. Вышки, ветрогенераторы, провода, асфальт, ЛЭП и тому подобное, рассеяны буквально всюду.

Не замечено ни одной доминирующей высоты, без каких-либо такого рода конструкций... это означает одно: божества-держатели измерения поруганы, изгнаны и создано множество причин для множества проблем, ибо существа сии будут мстить (точнее: выравнять, нанесённые человечеством техногенные деформации).

Снова небольшой переход: кафе O Logoso тормозит нас более чем на полтора часа. Кушаем, но в основном, радостно и легко предаёмся возлияниям.

Потом — в быстром темпе доходим до развилки Камино и идём вправо, в сторону Dumbria.

Сие название, почему-то, фасцинировало всех нас, посёлок, действительно, оказался своеобразным, но... ничего особого не проявилось.

Вот только, прекрасно отдохнули в лесочке пред Dumbria, у каменного мостика, подле хрустально-чистых вод...

За Dumbria дорога шла то вдоль трасс, то через мягкими древами и мудрыми камнями, небольшие леса. Передвигались мы довольно быстро и надолго зависли лишь в Senande, обнаружив открытый бар. Там и предались обильным возлияниям, а также, весьма содержательному общению с местным господином Котом.

Завершающий рывок — и, чуть за San Cibrán de Vilastose, заселяемся в альберге.

Переход завершён, пройдено что-то около 31 км.

Самое время (в связи с вечерней исполненностью ещё тёплых камней, мягко излучающих изумрудное золото, растений) вспомнить о Яблочном Мосте.

Диво сие может быть связано не только с плодом, Яблоком, но и с Древом-Плодоносящим, Яблоней.

Сей щедрый процесс, порою, можно соотнести с завершением Чёрной-Чёрной Ночи. С выпадением, ровным чистым шелестом, Девственного Снега...

Посему: пред входом в Негрейру, два берега реки Тамбре, соединяет Мост Первого Снега.

Как тихо и торжественно-расслабленно созерцать сие великое нисхождение...

Странно, на первый взгляд: и чудилась мне весь день... Дева, одетая в блестящие доспехи. И шла от сей фигуры некая дивная сила, и нежность, и... инаковость.

И зрил я: скрывает образ сей некую тайну...

И пришло, и разрешилось: Яблочный Мост, Первым Снегом укрытый — Дева сия.



307







309







311





312

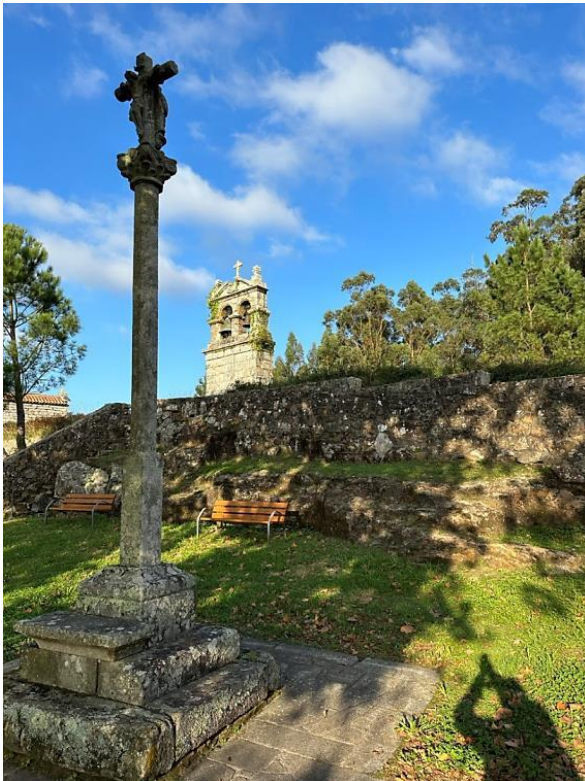



313



14: К ΜΥΧΙΑ. ИМПЕРИЯ КАМИНО.

Архитектура, особенно сакральная, есть способ фиксации не только идей и концепций, но, что намного важнее, реального Опыта Алхимического Опуса (в том или ином понимании сей фразы) и его Плодов...

Другими словами, если особо взаимодействовать с древними Храмами, Мавзолеями Адептов, Гермами, Дольменами... такого типа Священными сооружениями, можно (при соблюдении ряда условий) обрести нечто всецело уникальное, иным способом трудно обретаемое.

И, далее, обрета сие, фиксировать, очищать и развивать его...

Посёлок Grixh оказывается уютным и насыщенным эхом кельтских времён, несколько Оррео особо интонируют его измерение.

Интонация сия и есть поток уникального Меркурия...

Просыпаемся около 7.00, как ни странно, все довольно бодры. Поём Тамплиерский Кант, так интонируя меркуриальные доспехи предстоящего дня.

Собираемся.

Завтракаем в кафе альберге. Хозяева радушны и очень вкусно кормят, тортилья для них — некая сакральная галисийская еда.

Полюбовавшись довольно уникальным Оррео с Крестом Матамороса на торце, выходим в путь. Около 9.20. Сегодня свежо и даже прохладно.

Тропинка течёт сквозь лес. Потом минует небольшой посёлок с Храмом. По полям — и вот интересное место: очень длинное Оррео, Крест-Герма, небольшой проход — и ещё один Крест. Немного проходим от второй Гермы вправо и обнаруживаем Тампль San Martiño de Ozón. Делаем Ритуалы Посоха.

Снова переход — приблизительно на окраине Merexo открывается первый вид на Атлантический Океан.

Происходит сие довольно внезапно, спускаясь с очередной горки из лесочка, поднимаешь взгляд — и белопенный

разлёт на уровне груди сообщает чаше сердца чашу необъятности Великих Распахнутых Вод.

Изумление (хотя многократно уже зрил картину такого рода)...

Следующая остановка поражает: Древний Храм San Xiao de Moraime. Романская святыня построена приблизительно в 11-12 веке (данные об этом в различных источниках отличаются). Осматриваем её снаружи: давние порталы, Тайная Вечеря на тимпане Юга... всё дышит Гнозисом. К сожалению, Тампль закрыт и можно только заглянуть через окошко внутрь: сквозь решётку (что символично) распознаются три нефа и романская циркулярная структура.

Сия Святыня закрыта почти всегда, оказывается, она в частной собственности (!) и, вроде как, её открывают на совсем немного в 11.00, в воскресенье...

Быть может, сей Храм, является даже самым сущностным в «У»-образном треугольнике Троп Сантьяго – Мушия – Финистерра... Тем более жаль, что он закрыт.

315

Совершаем у Монастыря Ритуал Посоха, чуть отдыхаем и продолжаем путь, минуя ещё одну церковь с прекрасным видом на Атлантику, Capela de San Roque.

Снова выход к Океану, на сей раз — к одному из пляжей Мушии.

Далее, входим непосредственно в Мушию. Обедаем в первом же ресторане. Идём к завершающей цели Пилигримажа.

Веду группу по одной из продольных улиц города так, чтобы выйти к Храму Igrexa de Santa María de Muxía: он на полдороге к Каменной Барке (никогда, ни в одну из наших пяти предыдущих поездок сюда, он не был открыт) и, тем не менее, ощущается некий особый магнетизм сей Святыни. Она древняя, 12 века возведения.

Подле входа делаем Ритуал Посоха.

И вот, наконец, ещё немного прошагав по живописной тропе, в снопах агрессивных солнечных колосьев-лучей, доходим до Камней.

До Камня.

Как уже упоминалось, их здесь три. Однако, наиболее яркий, самый сульфурно-выделенный, это Pedra dos Cadris: касаясь его, произносим Формулы Вечного Сентября, сотворяя рядом завершающий Ритуал Посоха.

Пилигримаж завершён.

Выйдя из A Coiña, пройдя Кельтское Камино на Юг, в Сантьяго; продолжив на Запад, в Мушию... мы, практически, описали прямой угол почти соответствующий объёму Costa da Morte, что весьма символично.

Берег Смерти... так пусть же умрут самообманы, иллюзии и неведение.

Есть смысл сказать пару слов о некой Сети Галисии в контексте Камино в частности и Священной Европы, вообще. Впрочем, сие относится не только к Галисии, хотя, совокупность всех компонентов, пожалуй, здесь максимальна (в рассматриваемом контексте).

316

Итак: остановимся.

Сделаем паузу пустотного созерцания и единомоментно, сразу «Всё-во-Всём», распознаем:

— Храмы; Часовни и Капеллы; Каменные Кресты-Гермы (которых очень много); Священные Камни; Оррео; а также — некоторые, аутентичные Тропы, коими ходили сотни (иногда, тысячи) лет и которые (хотя бы участками) сохранены предельно точно... Маяки, Башни; Крепости и остатки стен... следы Адептов и Святых, в связи с городами, местами, дорогами...

Сие: некая Сеть Меркуриальной интонации, опорные точки и коллатерали, — все вместе удерживают Священное Присутствие (то есть: особо моделированный и фиксированный Меркурий, который (в определённом контексте) также можно назвать Камнем).

Пилигрим, с особо активированным уже своим Меркурием (душой), может войти в это, или, хотя бы, попытаться совершить такой подвиг.

Речь идёт об Эросе, который — Хаката-Динамис, и о последнем четверостишии Opus Magnum Данте...

Речь идёт об Империи: её Символ — Гексаграмма. Трику-та Воды — Жизненность, Огня — Эссенциальный Смысл. Если где-то кто-то смог реализовать сие равновесие оперативно, там (пусть персонажей всего — он и его кот) — уже Империя.

Империя — это Качество. Может быть страна огромнейших размеров, включившая в себя множество разноразных народов, — но если у неё, только Вода, и то — грязная, — в таком случае, никакой речи об Империи не может быть. Это просто — инвариант Злой Демиургии.

Ходить по Тропам Камино, любоваться их красотой, прикасаться к культурному и религиозному наследию — всё это замечательно.

Однако: это — не более, чем Вода из упомянутой Гексаграммы.

Распознать вышеобозначенную Сеть Присутствия (то есть: высококачественный Сульфур мощной фиксации), активировать собственный Тайный Огонь, подплавить металлы своего эго, обратиться к Тинктуре... — тогда проявится и Огонь.

Посредством возвышенного Таинства Изначального Эроса они манифестируют Бытие Гексаграммы. Так открываются Врата Камино.

Только это и есть Камино.

Империя Камино де Сантьяго.

Живым — Жить. И — здесь; и — там.

А мёртвым — хоронить своих мертвецов.

Каждому — своё.





319









322



Igrexa de San Xiao de Moraima





324

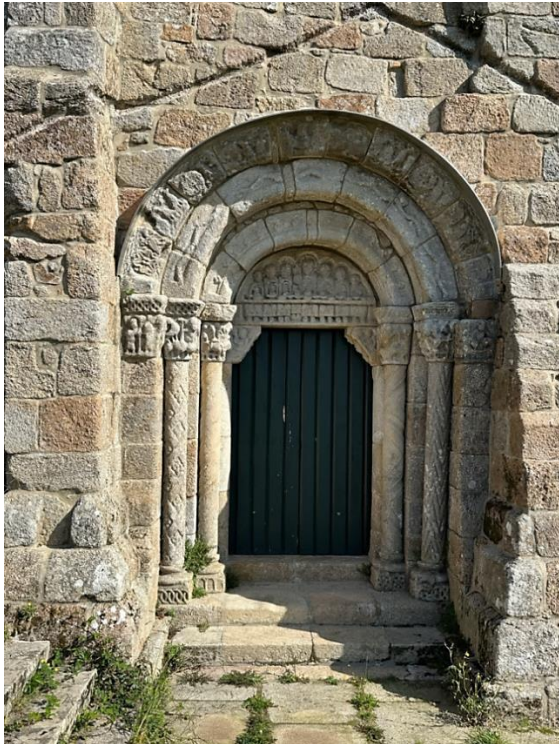







Дальнейший путь до Мушии

328



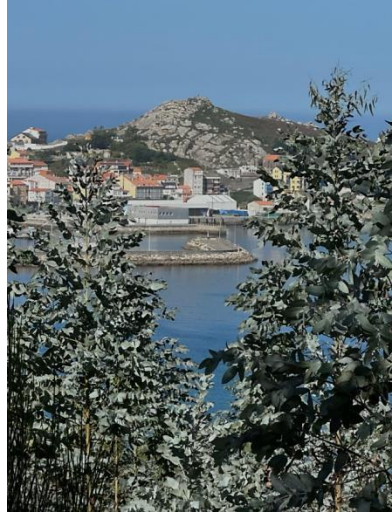





331



15: MUXÍA – COMPOSTELA. ФИКСАЦИЯ СВЕТИЛ.

Итак. Сеть Камино, Галисия: в предыдущем эссе, в абзаце, где обозначены веховые гермы сей структуры, не упомянут особый расплав, который вполне можно распознать кристаллизирующим элементом, то есть — Солью. Имя оному — Saudade.

О Saudade уже немало сказано в книгах Вечного Сентября, к ним и отсылаем читателя.

Заметим только, что Saudade дает мощный Белый Протоход, таким образом, остужая Красный Избыток; его можно определить (в том числе) как «Стеклянный Ветер из Авалона».

Именно Saudade соединяет в особую общность Галисию и всю Португалию.

Применённое к оператору, к себе, Saudade дает возможность обрести ключ Освобождающего Разочарования: дело в том, что у современного типа человека очень хитрое и жёсткое эго, потому «борьба с гордыней» для него совершенно бесперспективна; а вот Растворение и Расслабление дают хотя бы какие-то шансы...

Мы (не считая день прихода) в Мушии двое суток.

Это место особенное: оно отличается от других зон контакта земли с Океаном. Обычно, есть ощущение прикосновения к Атлантиду, здесь же, полуостров, немножко похожий на меч с широким лезвием, уже как бы внутри Океана.

Видимо, потому именно здесь Каменная Барка.

Однако, не стоит забывать и о проблемности Мушии, имея в виду последствия, связанные с крушением танкера и объёмным загрязнением нефтью: это привело к особым духам Нижних миров сюда, как бы открыло хтонические врата...

Подробно: см. книги Вечного Сентября о Камино, главы, посвященные Мушии.

В завершающие два дня проводим Ритуал Тройной Чаши, на рассвете, прямо у Каменной Барки; потом, каждый занимается своим; ходим-бродим... созерцаем.

В одну из таких бродилок, идя на местную Гору, обнаруживаю, что Храм Святой Марии (Igrexa de Santa María de Muxía) открыт. Такого не было ещё никогда.

С радостью захожу.

Поле, Ванна Присутствия, древнего Храма, обнимает: сразу становится ясно, что именно это — главный Тампль Мушии. Он довольно простой: романская зальная основа и готические капеллы... тут можно уверенно ставить храмовую точку Камино Мушии: подле Каменной Барки — общую, здесь, Храмовую. Свершаю Воззвание.

Везёт и относительно San Xiao de Moraime: в воскресенье, завершающий день пребывания на полуострове, едем на такси туда. Действительно, данный Храм открыт раз в неделю, в 11.00. Приезжаем, ожидаем минут 5-6, и вот — Храм отворяет врата свои. Мы попадаем внутрь.

Совершаем все Ритуалы.

Тампль древний, без особых более поздних загрязнений, и это ощущается вполне. Три нефы, романские полуциркулярные арки, на северной стене — ряд фресок. Апсид, также, три.

333

Упомянутые фрески, коих восемь, изображают семь смертных грехов и Смерть, которая нарисована так, что кажется, будто из неё огненным потоком во все стороны излучаются стрелы. Конечно, первое прочтение всего этого напрашивается само собой: этика христианского пути и памятование о смерти.

Смущает только, своеобразное изображение этой самой Смерти: уж как-то сильно оно пламенно и потому может быть и иное прочтение, по типу, что Первая Фундаментальная Чернота обнажает Сокрытый Огонь и далее, именно он, сжигает «грехи» пламенем новой осознанности... точнее, продолжает сжигать.

Теперь, пожалуй, самое место немного остановиться на Принципе Империи (то есть: Иерогамной Гексаграмме, которая есть в эссенции своей, Седмица) на примере одного из сугубо специфических Галицийских сооружений, кое вполне банально хозяйственно и, одновременно, утончённо сакрально. Речь об Оррео.

Итак: Орreo.

Сих своеобразных зернохранилищ в Галисии, наверное, тысячи, а может, и десятки тысяч. Это каменное сооружение поднято над землей и опирается на оную только с помощью колонн. Сии подпорки сделаны в виде неких каменных грибов: камера, вознесённая над землёй, не получает от неё чрезмерной влаги, хорошо провеивается ветрами и потоками воздуха, а грибообразные шляпы не дают залезть в хранилище грызунам. Сделаны, также, спецэлементы, кои препятствуют проникновению муравьёв.

Сама камера сотворена из каменных блоков с довольно большими щелями для вентиляции, материал, также, не дает солнцу чрезмерно прожигать содержимое.

Крыша — шатровая и двускатная, что имеет свой функционал в связи с дождями.

По крайней мере, из виденных нами в Галисии, большинство Орreo имеют некие символические элементы, переводящие ребро конька крыши в Вертикаль: с одной стороны, чаще всего, Крест; с другой — Остриё по типу Копья; оба — из камня...

И вот здесь происходит слияние, неуловимый переход, от конкретно осязаемого и полезного в быту в сферу символов, идей и эгид: сам агент данного взаимодействия — пневма, энергия, настроение...

Некий домик на колоннах, как бы висящий в воздухе, держащий в себе запас жизни в виде зерна, картофеля и т. п. (а, также, порою, там хранят вино в бутылках и потому оно приятно холодное), не просто даёт семье ощущение опоры, не просто демонстрирует односельчанам её состоятельность, но и манифестирует особую интонацию особого присутствия (или: Присутствия).

Прямоугольный схрон, символически исходящий из Квадрата Земли, увенчан двускатной крышей с треугольным шатром, подразумевающим уже Огненное вмешательство, окончательно интонирован двумя различными вертикальными элементами.

Поскольку, данные символические украшения Орreo различны, постольку, пневматически, из-за сей разности потенциалов, запускается особый ток: один Знак, Крест, манифестирует нейтральную энергию, андрогинную, квинтэссенцию

четырёх стихий; второй, Остриё (в общем, сотворённое в готическом ритме) — мужской, задающий мощный сульфурный импульс; потому — Орreo как бы взлетает, зависает над землёй, буквально живёт в небе (почти среди облаков, в объятиях ветров), ещё и пронизано лучами... — так ощущается.

А поскольку в одном посёлке, как правило, довольно много Орreo, постольку, сам континуум бытовой жизни ощущается не настолько приземлённым, тяжёлым и вульгарным: всё немного приподнято над земным, всё несколько подвисло, всё провеваемо свежестью, сквозь всё проходят лучи Смысла... и всё сухо особой сухостью небесного Сульфура...

Соответственно, базовое настроение под сенью эгид Орreo (а также, многочисленных Крестов-Герм, других Тамплей, Океаноса Атлантика...) своеобразное, немного не от мира сего; что ли — немного воплощённый Мидгард; интонация и порыв ветра из Рая Земного; Эрос Пандемос, тропящий к Эросу Ураниосу; еда, с привкусом сияний звёзд, свободы неба и свежих майских дуновений; пусть отражение отражения, но — Нашего Сада.

Когда-то, когда ещё была жива настоящая оперативность Царской Власти, так манифестировалась иерогамия андрогинной Гексаграммы, так излучала Смысл и Жизнь Седьмица; так — было близко до Восьмого Неба Огдоады...

До Неба Освобождения.

До Школы Чистых Странников.

До Места, откуда полдыхания до Истины.

Igrexa de Santa María de Muxía

336







338



Igrexa de San Xiao de Moraima



340





341



342

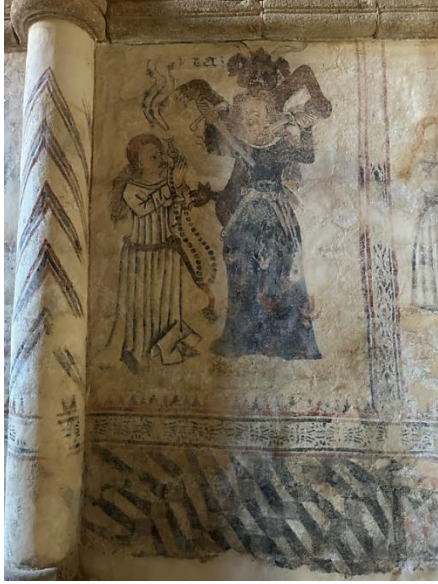



343



344





345



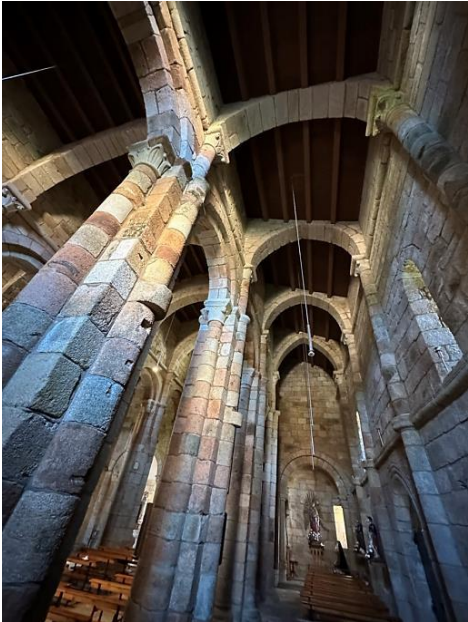



347



348

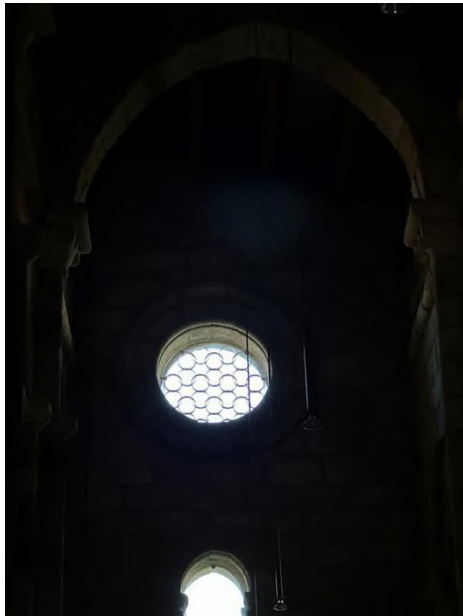



350



Oppeo





352





353







355







357





16: CAMPO STELLA: ЯБЛОЧНОЕ POLARIS.

Яблочный Мост, Ponte Maseira, пожалуй, стал, вместе со своим Архэ, Хрустальной Башней, неким Крестом кристалла Камино, которое мы прошли сейчас.

Яблоки на Снегу... что же мне с ними делать? Ибо: уже не могу — врать и лицемерить так, как до Ночи Фундаментального Гниения.

Что-то такое, вращалось плащом, белым плащом предчувствия Тамплиером... в атриуме душ тех, кто шёл и дошёл... правда, сие замечали немногие.

Яблоко, скорее ассоциировалось с Запретным, потому невозможным, Плодом. Но было не так. Яблоко доступно.

Кипр. Один из центров Ордена Тамплиеров.
Горизонт Венеры.
Святой Лазарь.

359

И низошёл в день последний Святитель. В сияющих одеждах, белых, как снег, перевитых равнолучевыми крестами. И обнял меня и срезанная половина, полусфера, Яблока, была примагничена к одеянию Старца.

«От Демона, от Сатаны?..» — он рёк или вопрошал. Руки находили посох Его и отвечивал:

- Нет.

- От Истины и к Истине. Посмотри, с Небес, в тело моё входит синий Огонь.

И нисходил поток прохладный, и узрел: Кровь моя цвета Небес. И осталось Яблоко в руке, и было явление Света.

Яблоко — целое.

Старец узрел.

И случилась Тишина особая.

ARISTATA ETEVITAT



«У»: ПОСЛЕСЛОВИЕ. УЛИЦЫ САНТЬЯГО ДЕ КОМПОСТЕЛЫ.

В Santiago de Compostela совершенно особая и уникальная атмосфера.

Многие десятилетия десятилетий, сотни лет, сюда идут мириады пилигримов. Ими движут совершенно разные причины, но, тем не менее, они идут. И делают это не по необходимости выживательной, а по хотя бы какому-то избытку щедрой возможности. Чего-то ожидая от такого вояжа, насыщая действия свои неким смыслом, вкладывая работу эмоций (или души), в любом случае, в некое изменение собственного состояния... не говоря уже о том, что для определённой категории, паломничество, связано с Богом и Истиной...

Так или иначе, пешком проходятся огромные расстояния, причём, собственно, идти их нет особой нужды, но люди идут, ожидая некий плод, желая чуда, формируя праздник... многие разочаровываются, чьи-то надежды не оправдываются, кто-то (напротив) обретает уникальный позитивный опыт. В любом случае, в связи с Сантьяго кипит некая всецело особая, жизнь.

Такая, которой нет и в помине относительно к другим городам.

Компостела похожа на предчувствие воскресенья, то есть — на субботу. И, одновременно, это само воскресенье. Праздник.

Праздный день.

Сантьяго похож на Рождество...

И, одновременно, здесь как бы Вечная Пасха.

Пасхальное Рождество. Рождественская Пасха.

Здесь все немного становятся детьми, или, хотя бы, подростками (пусть и сексуально озабоченными). Такой себе скаутско-пионерский лагерь...

Сантьяго (по понятным причинам) изобильно наполнен сувенирными лавками и ассортимент более чем разнообразен. Потому, есть ещё одна составляющая праздника — подарки.

И — жизнь в стёклах витрин. Нарядных, простых, самых различных, витрин...

Маловероятно, что человек, не ходивший Камино, не пришедший в Компостелу пешком, прочувствует сей град вполне. То есть, в него можно попасть только через пилигримаж, пусть и короткий.

Это как Подводное Волшебное Царство...

Катедраль Сантьяго когда-то был Романо-Готическим, Храмом-Крепостью (см. рисунки-реконструкции). Сейчас, его экстерьер, выстроен генеральными перестройками 16-18 веков, в основном, в стиле разновидности барокко, чурригереско.

Чурригереско — это испанский вариант позднего барокко, относящийся к началу 18 века.

Посему, настроение Главной Площади кардинально иное, чем то, которое звучало здесь в средние века. Пожалуй, тогда, оно было более прямым, сурово умытым и свежим; сей медиатор, постепенно, за несколько сотен лет, упрятали в слои, которые рассеяли и значительно адаптировали транслируемое к изменённым людям...

Рыцарская Чистота ушла в прошлое, её волшебный фонарь закрыт и сокрыт множеством новых слоёв, которые укутали сию откровенность в плавную, приятную мещанскому глазу, сентиментальность.

Множество пилигримов-камино ежедневно тусуются на Площади пред Катедраль: они сидят, лежат, фотографируются, делают инсталляции, курят, пьют... потряхивают велосипеды (так демонстрируя некий (какой-то свой) триумф), поют, рисуют, снимают видео... — всё это комплементарно экстерьеру чурригереско, то есть — смягчённому и разбавленному барокко (здесь имеются элементы готики, платереско, арабского зодчества... но: всё объято концепцией барокко).

Мещане довольны. Собор в таком виде не травмирует и лайт-культурно поощряет на объектное расслабление, которое так любят уставшие граждане. Это — как довольно много выпить хорошего пива.

Думается, если бы Средневековый Катедраль не закрыли амальгамами барокко, — то случился бы иной состав ходоков и число их значительно уменьшилось бы... возможно, пропал бы такой узнаваемый дух сантьяговской тусовки... и, от этого, вряд ли что-то улучшилось бы.

Как это ни парадоксально.

Дело (если смотреть более глубоко) вообще не в барокко. Хотя, сия архитектура эллипса (две точки фокуса коего: Ужас Небытия и страстная реакция на него, страсти как таковые...) поставила определяющую точку в векторе деградации, похоже, профанное направление цивилизации в общем закрепились формой «возрождённого» ренессансом ордера.

Итак: обратимся немного к созерцанию архитектурного ордера, что и составляет саму суть классицизма зодчества.

Ордер — это базовый и основной художественный троп в архитектуре: база нормативов пропорций и соотношений самых различных элементов здания, изначально и канонически — Античного Храма.

363

Обычно, выделяют пять ордерных систем:

- Дорическую;
- Ионическую;
- Коринфскую;
- Тосканскую;
- Композитную...

Внутри этих систем существуют свои разновидности и подсистемы...

В чём же здесь суть?

А суть неожиданна и неочевидна...

Даже (для понимающих о чём речь) — шок...

На первый взгляд, особенно в сравнении с Готикой (а Готика — это как раз та архитектура, где ярко и конкретно отсутствует классический ордер, за что её, собственно, и ненавидели большинство ренессансных итальянцев-зодчих), ордерная система выглядит материалистической, тяжеловесной и чрезмерно фиксированной. Понятно, даже, почему: базовые пропорции ордера построены по золотому сечению, применённому к пропорции человеческого тела. То есть — ордер соположен телесности, она (в свою очередь) матери-

альна, потому — дух погран и о Трансценденции не может быть и речи.

Так на первый взгляд.

Так обстоит дело после средних веков...

Но так ли это вообще, применимо к Античности?

Чтобы понять суть Античных ордеров, следует различать общий контекст, а он связан с тем, что ордера — часть Храмового (в первую очередь) зодчества, где каждое такое сооружение содержит Священное Присутствие (конкретную живую пневму) Божества, которому данный Храм посвящён, например, Зевса, Афины или Гермеса...

А вот точка вхождения сей теофании в измерение людей и здания — Статуя. Особая Статуя.

Живая Статуя Божества.

Об этом есть упоминание в «Герметическом Своде», это — один из краеугольных камней Египетской Традиции.

Лично мне, впервые, довелось пережить потрясение от Живой Статуи в Музее Уффици (Флоренция) при контакте с несколькими античными скульптурами.

Процитирую сам себя:

«Практически со входа в галерею обнаруживается довольно резко специфическое присутствие: его излучают античные статуи. Их возраст колеблется в пределах двух тысяч лет плюс-минус двести...

В принципе, статуя, как форма искусства, некое выражение, достаточно давно (наряду с живописью и в контексте Храма) находится в сфере наших интересов, но распознавание её в таком ключе и с такой силой происходит впервые.

Причём: совершенно понятно, что именно нахождение телесно рядом с данными скульптурами создает сей потрясающий эффект, их же изображения в виде фото, видео или рисунков не несут такого Присутствия.

Однозначно ощущается, что упомянутые античные статуи, теперь, «Статуи», живые.

Живые особой Жизнью: в чём-то более эфемерной, чем человеческая, а в других аспектах — более концентрированной. И это реально потрясает.

В галерее Уффици довольно много античных Статуй, особенно мощное Присутствие в Богах: поражают Гермес, Аполлон, композиция Венеры и Марса... есть несколько древних алтарей.

Становится мгновенно и совершенно ясно, что скульптурное искусство ренессанса и даже средних веков (по сравнению с этим) — почти ни о чём; вспоминаются места в «Герметическом Корпусе», в которых повествуется об особом оживлении фигур Божеств... возникает острый интерес к контакту с древнеегипетскими артефактами.

Итак: прямое ощущение, уверенное чувство, что сии Статуи не сделаны человеком. Сначала возникает образ, что это как бы особым образом превращённые, влитые, в камень, люди. Но одновременно приходит и другое видение: пенная subtilность божественной пневмы коагулирована волшебством в камень сей...».

Таким образом, Античный ордер — это система алхимических Зеркал, которая усиливала, направляла и фиксировала вышеобозначенные Священные Пневмы, транслируемые Живой Статуей.

365

Соответственно, в таком контексте, ордера, фиксировали конкретные теофании и потому, не может быть и речи об их «землистости» или о «закреплении модальностей вульгарного материалистического воззрения».

Возврат в ренессансе к ордерной системе и её дальнейшая детализация и разворачивание, внешне, вроде бы «возрождали» Античность.

Но контекст был совершенно другой: те Боги ушли, Живых Статуй не было и не могло быть (ибо на то время утеряны соответствующие квалификации и Ритуалы).

Ордера же сохранили свою (в основном) фиксирующую и зеркальную характеристику, — отражали они теперь не белопенный эфир Океаноса, но огрубевшие воззрения современников и поля их амбиций, а также, всё усиливающиеся эгопроекции «бога». Отказ от Готической Трансценденции, от её Огненности, Античность не вернул, а материализм простимулировал, — логично пришёл 17 век с его переломом и с барокковой профанностью.

Барокко изменило ордер, но не кардинально, а только более агрессивно сопрягая его с окружающим пространством, введя большой диалог камня с прилегающим воздухом, насытив более страстями динамику элементов, порою, разрывая элементы и множа горизонтальную складку.

Скульптура эпохи барокко стала окончательно человеческой и потому так же окончательно потеряла любой инициатический потенциал.

Получается: реальное ощущение от Античного ордера нам неизвестно. Вообще. Ибо — нет опыта взаимодействия с живым Античным Храмом.

Доскональное техническое знание об ордерах, их элементах и т. п., важно и значимо, но это — не более чем Мёртвая Вода.

Потому, взаимодействия с такого типа зодчеством сложно конкретно связать с Опусом.

Потому: магистральный интерес для Оператора представляет Рыцарская (Романо-Готическая) Архитектура. В первую очередь. Ибо её Живая Вода, всё-таки, при определённых Операциях, доступна.

Завершающий день пребывания в Сантьяго. Неповторимая, живая, пластика его каменных улиц. Немного поплывшие колонны, разбалансированные временем и стихиями дома, спокойный блеск праздничных витрин многочисленных сувенирных лавок...

Помнящий, если не всё, то многое, камень.
Точнее: Камень.



367



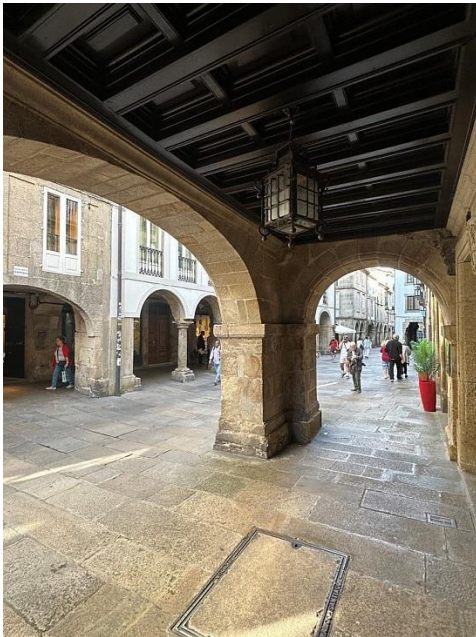



369

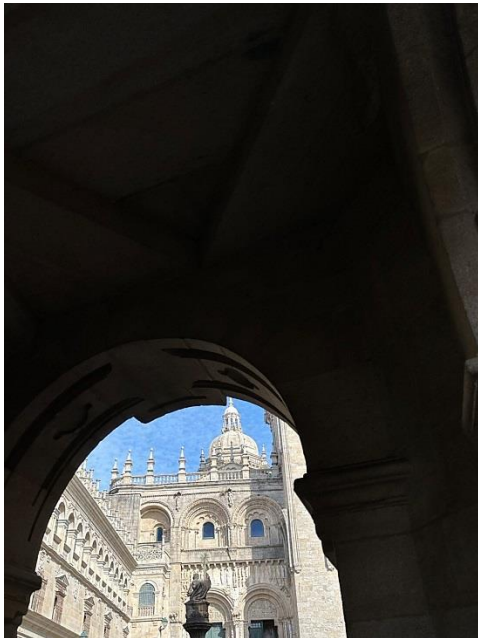

«W»/«V»: ПОСЛЕСЛОВИЕ. NOTRE-DAME. BETANZOS/A CORUÑA.

Итак: ордера архитектурной классики. В период после ренессанса, они соответствуют пропорциям человеческого тела, потому, фиксируют материализм в самых различных вариантах его существования. Именно эти режимы ума. Сие окончательно фиксирует и формирует магистрально цивилизацию, внешним знаменателем которой становится научно-техническая агрессия.

А процесс сей деградации впервые конкретно обрёл плоть событий в пятницу, 13 октября, 1307 года...

В период Античности, ордера резонансны пропорциям не человеческого тела, а оным у Живой Статуи, которая является храмовой Эссенцией и, одновременно, Мостом к тому или иному Божеству (которые все вместе являются Лучами Единого).

Поскольку, греки и римляне изображали Богов в виде существ с человеческими телами, постольку, сей тончайший момент был упущен, его попросту не распознали исследователи (ибо они анализировали суть ордерных пропорций по внешним параметрам, тончайшие нюансы Парусии и Теофании им были недоступны).

Античные ордера зеркалят коагуляты Божеств, постсредневековые — человеческие тела, всего лишь человеческие...

В этом — кардинальная разница.

Сие — исключительно важное осознание для Оператора.

Исходя из вышеописанного, становится понятна роль архитектурной Формы в Опусе, а Камино де Сантьяго только тогда Пилигримаж, когда оно есть часть Опуса. Само по себе, как внешнее действие, оно имеет минимальную ценность и смысл.

Зодческая форма — это то, с чем всегда и вне своего выбора (в том числе) взаимодействует любой человек. Как уже понятно из рассуждений выше, важны некие Алхимические Ванны, окунаясь в которые, пилигрим получает возможность обретения Тинктуры, как необходимейшего условия для Пути

и Плода. Дело в том, что живых Линий Передач (от человека к человеку), особенно, связанных с Рыцарской Традицией, мало или нет вообще. Но древние (видимо) понимали, что ожидает человечество и облекли Традицию (в том числе) в Книги Катедраль.

Как видим, с ренессансом много противоречивого: с одной стороны он вывел наружу, в цветение и в фрукт, сокрытое ранее Алхимико-Герметическое Знание; с другой стороны, одновременно и параллельно предуготовил измерение к резкому рывку деградации, активно проявленному в 17 веке эпохой барокко.

Античные (тем более, Древне Египетские) Храмы дошли только в руинах, потому, с ними очень сложно Гнозисно взаимодействовать...

Понятно и ясно (особенно, в связи с Камино де Сантьяго), что в фокусе Операций взаимодействия оказываются Тампли Рыцарской Архитектуры: Готические, Романские, до-Романские... Каролингские и т. п.

Византийские Храмы очень мало связаны с Рыцарством, но всё равно их сакрум представляет предмет пристального интереса, пусть и не в первую очередь.

Посему: по большому счету, Камино идёт по опорным точкам Романских, Готических и Дороманских (крайне редко) Тамплей. Бесспорно, иногда, некоторый интерес представляют и более поздние сакральные сооружения, но, скорее, как исключение.

Потому так много внимания в данной книге отдается Храмам.

Итак: Уроборос всех Кельтских Камино пройден, не удалось попасть в несколько важных Тамплей на нём, по причине их закрытости. В Бетансосе и в А Корунье Храмы Нашей Девы были недоступны.

Так складывается волшебство жизни, что удастся (ещё не возвращаясь с Камино) попасть в оба. Наконец, чувство исполненной Полноты красивейшей каравеллой событий торжественно и мягко заходит в порт произошедшего.

Итак: Betanzos. Пасмурный день. Неприятельские войска оглушающей жары отступили, конницы дождя ещё нет, отверст мирный и предельно спокойный пасмурный день...

Лучшего и не надо.

Храм Notre-Dame (Igrexa de Santa María Azougue) открыт.

С замиранием сердца переступаю порог и... вознесённо-распахнуто изумляюсь.

Сие диво — утончённый Тампль, в котором настолько точно и subtilно фиксирована Наша Тишина, что (после посещения сотен готических святынь) даже не верится, будто есть нечто настолько исключительное.

Храм Девы наполнен наиболее тончайшей формой Присутствия как такового: аспект Дакини-Сакины-Шхины в наиболее откровенной манифестации — как раз про сие. Ты будто плывёшь или висишь (в любом случае, эфемерно-почти-растворённый) в subtilнейшем Серебре; дышишь каждой порой души и тела, кои здесь, сами собой, равновесно входят друг в друга.

Прозрачный тишайший Свет Polaris интонирует любой момент пространства и камня, и древа, и... любого материала.

Именно общее ощущение сего Тампля наиболее сущностно.

Оно настолько тотально и девственно, что даже большой барокковый Алтарь никак не диссонирует Парусии, никак её не напрягает и не амальгамирует. Это крайне уникально и откровенно демонстрирует всю силу Передачи, содержащейся в данном Сосуде.

Мне везёт: какое-то время нет никого, в кристальном одиночестве дышу Святыней, а она — мною.

В Betanzos, в самом городе, три основных сущностных Храма: посвящённый Деве (про который как раз повествование сие), Матаморосу-Иакову и Святому Франциску. Все они связаны с Андраде.

Непосредственно во время моего одиночного Камино, я попал в два последних, Тампль Девы был закрыт. Только после его посещения обрисовалась общая картина: идя Кельтское Камино из Ferrol, следует обязательно на отдельный полный день остаться в Betanzos, предварительно точно узнав время, когда все три Святыни доступны и в них совершить прихождение, Ритуалы и окрашивание...

Betanzos оказывается исключительно цельным и логосным городом: Женский Храм Девы, пламя Мужского Тампля Матамороса... — характерно, что обе эти комплементарные Святыни не имеют трансепта, то есть манифестируют конкретный акцент на своих специфицированных аспектах. А вот Храм Святого Франциска (где и похоронен без контакта с землёй Дон Андраде) — Готическая классика Иерогамии.

Видимо: неслучайно гроб Андраде именно в этом Тампле опирается на Вепря и Медведя.

Дон Андраде, судя по ряду сведений о нём, был весьма искущён в оперативном Искусстве: вероятно (в том числе) потому он левитационно погребён. Сей досточтимый Рыцарь сам себе поставил как задание внешнего проявления Опуса на благо живущих под его эгидой: построить Семь Мостов через семь бурных рек, возвести Семь Храмов, соорудить Семь Монастырей и дать начало Семи Госпиталям (в которых, в том числе, лечили и предоставляли отдых Пилигримам)...

На яблоке (попутно вспомним о символике Яблока) Меча Дона Андраде, кое изображено и на висящем саркофаге, — Гексаграмма с Равнолучевым Крестом в Центре: именно сей Символ и воплощает Седмицу своими Шестью Лучами и Центром.

Южная сторона Тампля Девы в Betanzos украшена Знаками Пентаграммы и Гексаграммы: такое сочетание исключительно сущностно и являет собою Мистерию Одиннадцати, о чём уже писалось в других книгах Вечного Сентября.

А сейчас самое время и место обратить внимание на важнейший Ключ Готической Архитектуры, напрямую связанный с Квадратурой Круга, этим базовым алхимическим арканом.

Как известно, наиболее общий и типичный для большинства Готических Тамплей план — Латинский Крест (пересечения нефа и трансепта). О его содержании и смысле, в том числе, по сравнению с Крестово-Купольной формулой, сказано нами немало.

Теперь, речь пойдёт ещё вот о чём: Шар-в-Кубе.

Философский Камень, в одном из общих Архэ, изображают также именно Кубом.

Так вот: если плоскостно развернуть Куб, как раз и получится Латинский Крест.

Шар-в-Кубе, также манифестирует себя: он (как Присутствие андрогинной пневмы иерогамии нефа и трансепта) во-первых, остаётся в месте Средокрестия (после развертки Куба); во-вторых, Витражные Розы являются его проекциями...

Так что: Готический Храм — это зримо-ощущаемая Квадратура Круга и её решение через Триангуляцию (см. рисунки).

Тайна сия великая есть.

В завершающий день пилигримажа удаётся попасть и в Храм Colexiata de Santa María do Campo в A Coruña.

Идёт сильный ливень.

Воды, оглушающими потоками, терзают пневму земли, так рассказывая ей о правде всадников ветра, облачных ски-тальцах.

Конница дождя совершает свой набег...

В Тампле много туристов, они слушают некую лекцию о чём-то там типа важном, тела сих персонажей завернуты в броню от вышеупомянутой конницы. Общая влажность сжала их и уменьшила оперативную наглость неведения по отношению к Белой Святыне.

Высокое и утончённое Блаженство созерцать, ощущать сие: камень, Роза, бочкоподобные своды Романского Храма.

Дождь равномерно шелестит по кровле, он ждёт своими атаками всех, кто пока что смог спрятаться от его вездесущности...

Но от дождя не уйти.

Впрочем, как и от звёзд.

От Polaris.

Igrexa de Santa María do Azougue de Betanzos







377



378





379







381







383



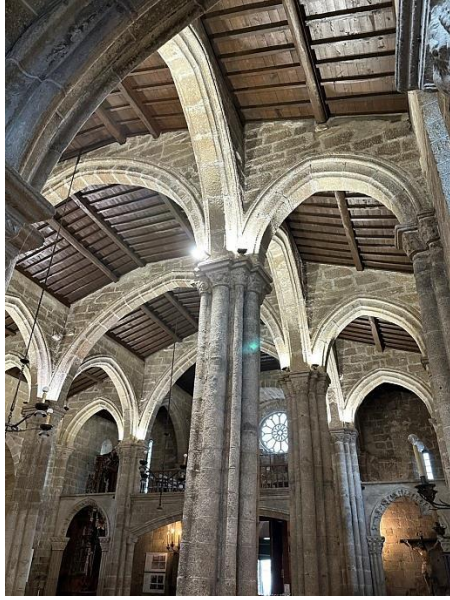



385







387





388



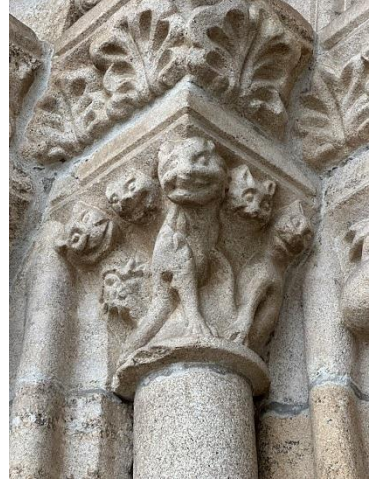

389









**ГОТИКА: развёртка Куба в
Латинский Крест, Квадратура
Круга и Триангуляция**

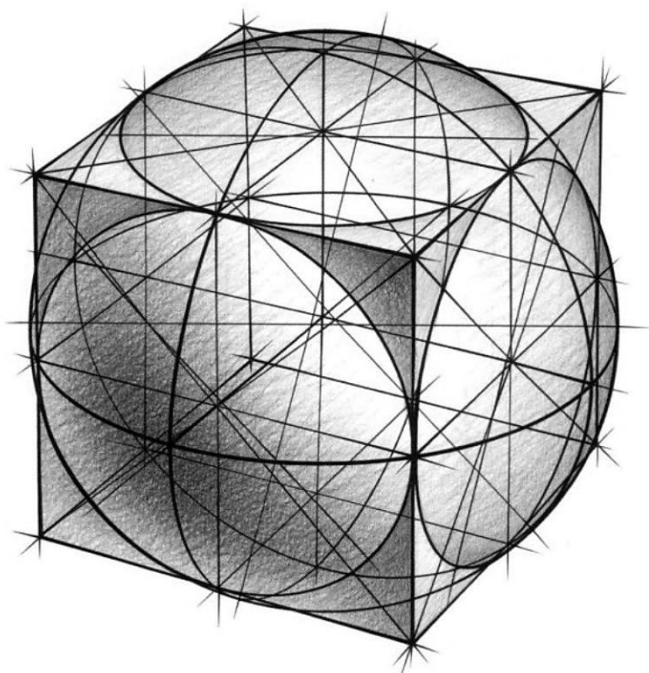

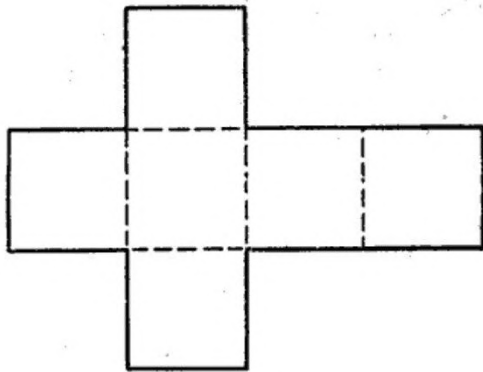

394

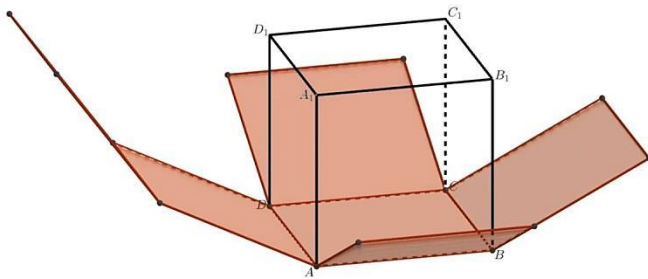
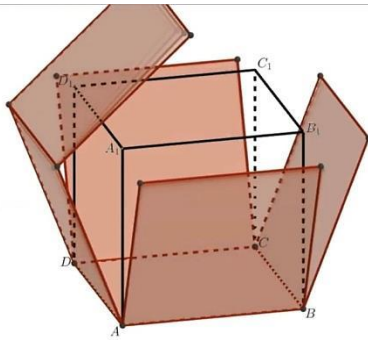
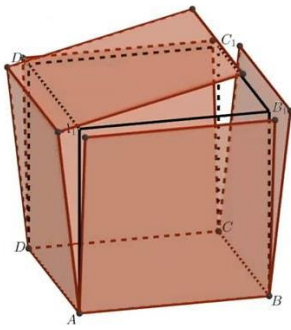

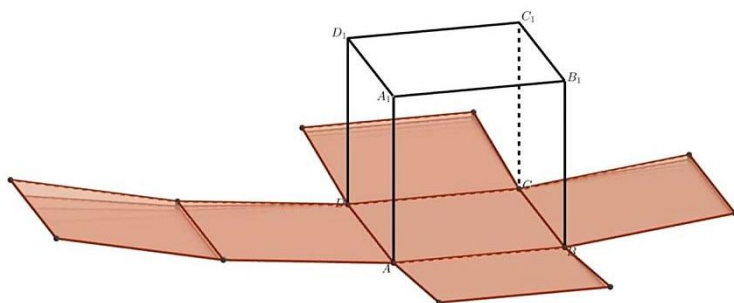
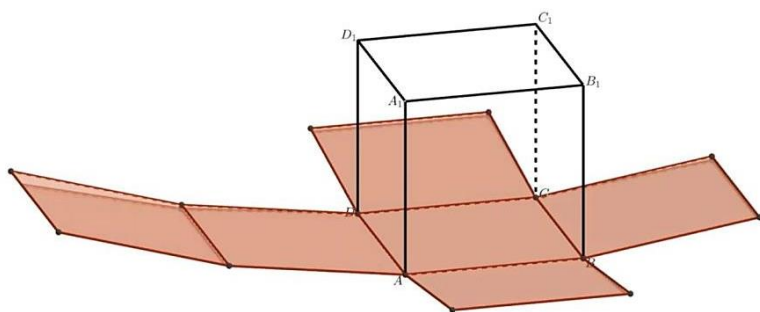

395

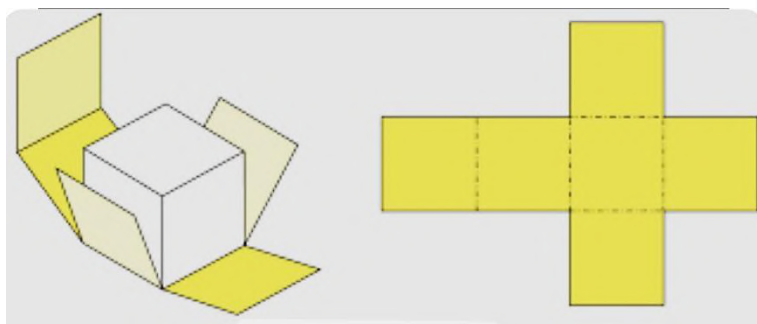

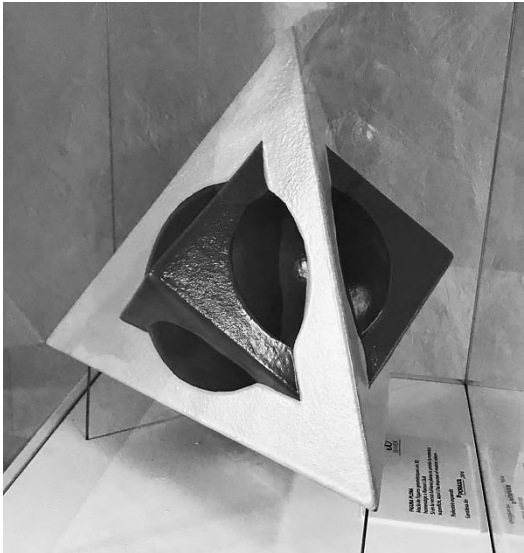

Colexiata de Santa María do Campo (A Coruña)

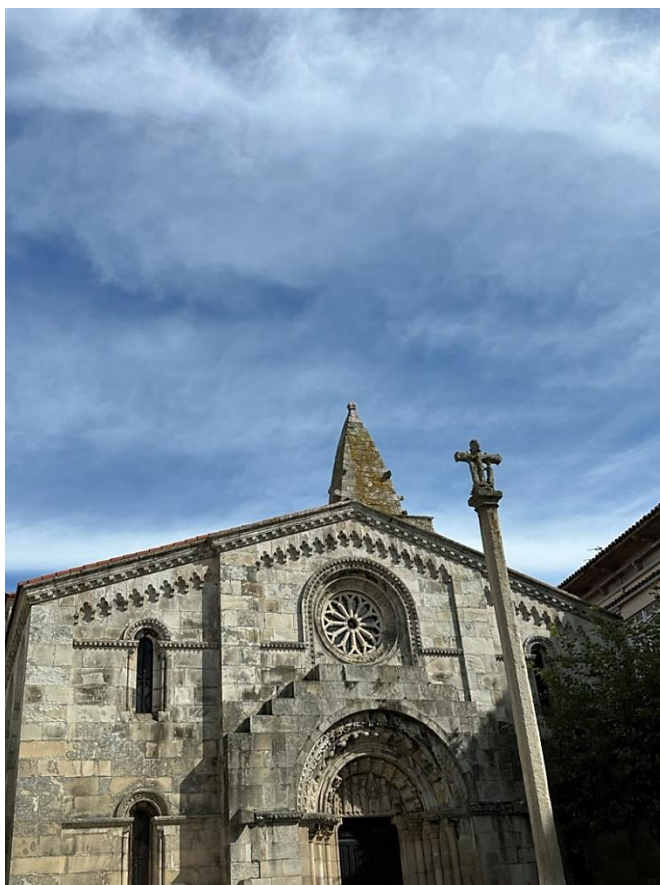



398

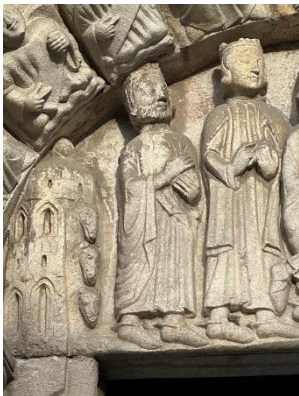
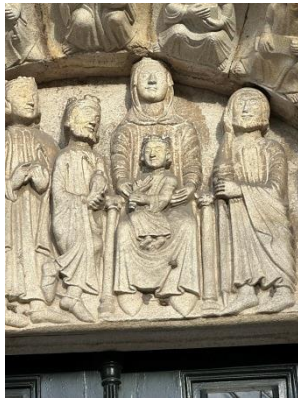



399



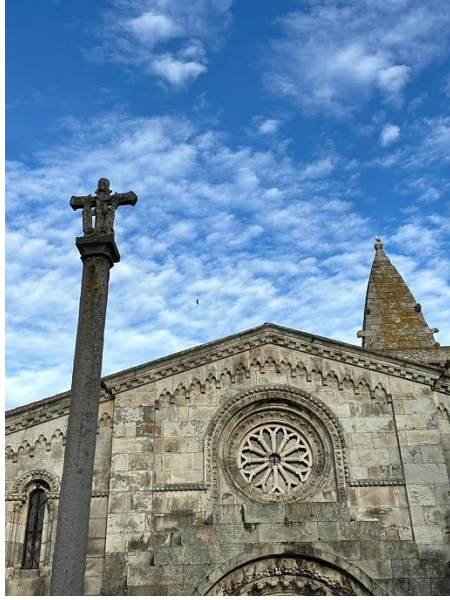



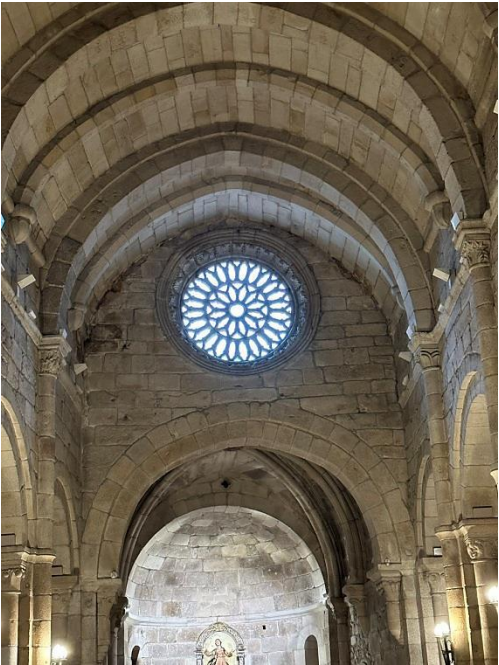



403

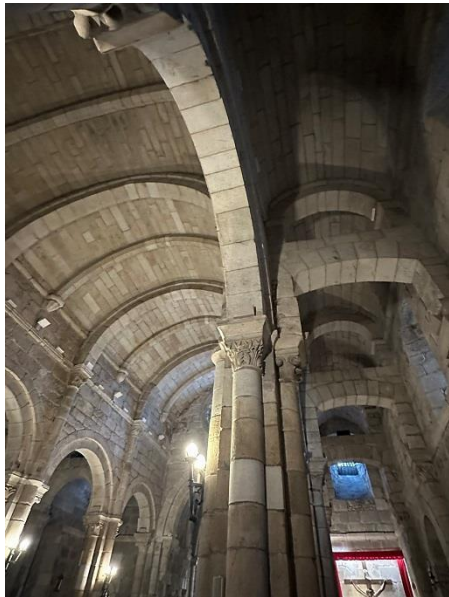

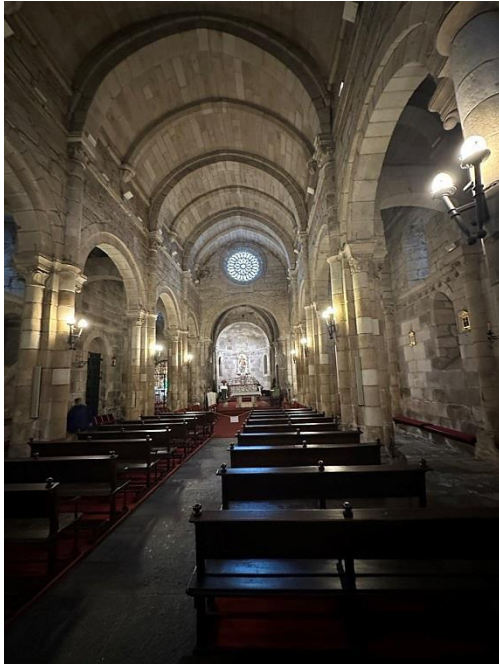

ПЕЧАТЬ КЕЛЬТСКИХ КАМИНО.

...Целый день шёл ливень. Порою, он превращался в грозу. Иногда, затихал. Мы ехали сквозь стену дождя.

Массивы нисходящей воды создавали иную плотность мироздания.

Мы ехали сквозь неё...

Сон.

Ночь.

Точнее, надо бы (в таком случае) написать, сон-не-сон.

Пришла чёткая и ясная Печать Камино.

Память почти не сохранила сам сюжет этого видения. Но осознание внутри него было сродни райскому пребыванию на волшебном перевале.

Некий тайный Храм.

Мы там.

Каменная Дева. Наша Дева. От неё исходит откровенно-точная эманация Золотого Свершения.

Взрыв, как Рождение.

Почти невозможное облегчение андрогинного пребывания, ещё одного каскада его Возгонки.

Смешение Лучей. Феерия Светов.

Свежесть насквозь всего.

Всеполная исполненность. Блаженство...

Просыпаюсь...

Память о сне, о его сюжете, растворяется подобно снегу под лучами весеннего солнца: блекнут и расплываются образы, эфемернее и эфемернее онейрическая форма...

Но.

Ровный Золотой Огонёк в Сердце проявлен. Он устойчив и фиксирован. В новый день с ощущением торжества. Без пафоса. Без избытка. Просто — прозрачная таковость, в ядре которой — Светильник Нашей Любви.

Таков Плод.

ARISTATA ETEVITAT.

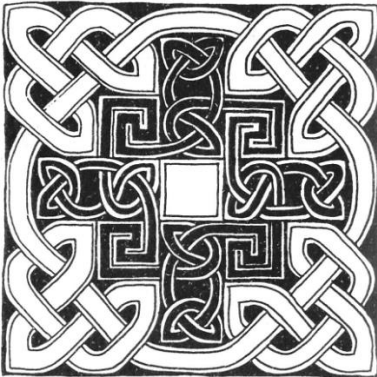





A Coruña - Ferrol - Compostela



A Coruña Ferrol

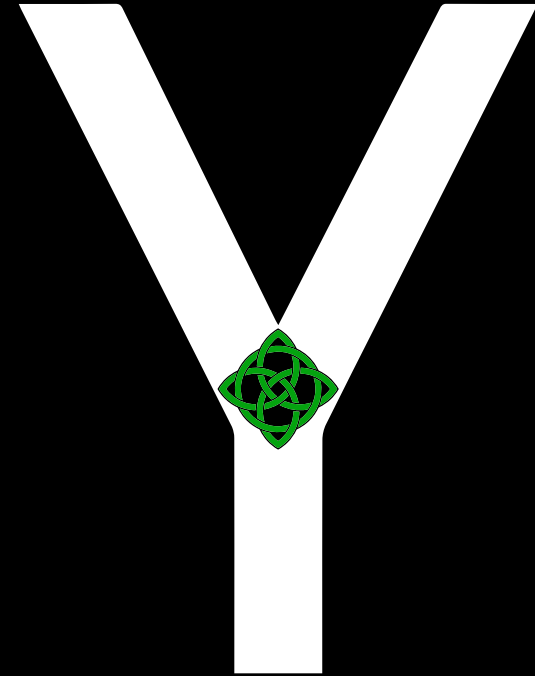

Compostela

Републікне
Капуно